



Diário Oficial do

# MUNICÍPIO

PODER EXECUTIVO • BAHIA

PREFEITURA MUNICIPAL DE CÔCOS

## IMPRENSA ELETRÔNICA

### Lei nº 12.527



A Lei nº 12.527, sancionada pela Presidente da República em 18 de novembro de 2011, tem o propósito de regulamentar o direito constitucional de acesso dos cidadãos às informações públicas e seus dispositivos são aplicáveis aos três Poderes da União, Estados, Distrito Federal e Municípios.

A publicação da **Lei de Acesso a Informações** significa um importante passo para a consolidação democrática do Brasil e torna possível uma maior participação popular e o controle social das ações governamentais, o acesso da sociedade às informações públicas permite que ocorra uma melhoria na gestão pública.

Veja ao lado onde solicitar mais informações e tirar todas as dúvidas sobre esta publicação.

Atendimento ao Cidadão		
Presencial	Telefone	Horário
Rua Presidente Juscelino, 115, Centro	77 3489-1041	Segunda a sexta-feira, das 08:00 às 12:00h e das 14:00 às 17:00h

### Diário Oficial Eletrônico: Agilidade e Transparência



Efetivando o compromisso de cumprir a **Lei de Acesso à Informação** e incentivando a participação popular no controle social, o **Diário Oficial Eletrônico**, proporciona rapidez no processo de administração da documentação dos atos públicos de maneira eletrônica, com a **segurança da certificação digital**.

Assim, Graças ao Diário Oficial Eletrônico, todos os atos administrativos se tornam públicos e acessíveis para qualquer cidadão, de forma **rápida e transparente**, evitando o desconhecimento sobre as condutas do Poder Público.

Um dos aspectos interessantes é a sua divisão por temas para que a consulta seja facilitada. Assim, o Diário Oficial é segmentado em partes: emendas constitucionais, leis, decretos, resoluções, instruções normativas, portarias e outros atos normativos de interesse geral;



## RESUMO

### LICITAÇÕES

---

#### AVISOS DE LICITAÇÃO

---

- AVISO DE LICITAÇÃO TP 005-2022 - OBJETO: CONTRATAÇÃO DE EMPRESA PARA EXECUÇÃO DE SERVIÇOS DE CONSTRUÇÃO DE QUADRA POLIESPORTIVA NO POVOADO SANTO ANTÔNIO, ZONA RURAL DO MUNICÍPIO DE COCOS-BA.

#### EDITAIS DE LICITAÇÕES

---

- EDITAL DE LICITACAO TP 005-2022 - OBJETO: CONTRATAÇÃO DE EMPRESA PARA EXECUÇÃO DE SERVIÇOS DE CONSTRUÇÃO DE QUADRA POLIESPORTIVA NO POVOADO SANTO ANTÔNIO, ZONA RURAL DO MUNICÍPIO DE COCOS-BA.

#### PRORROGAÇÃO

---

- 2º ADIAMENTO DE ABERTURA DE LICITAÇÃO PP 017-2022 - OBJETO: REGISTRO DE PREÇOS PARA FUTUROS E EVENTUAIS AQUISIÇÃO DE DIVERSOS MATERIAIS DE FERRAGENS - SERRALHERIA EM GERAL, PARA ATENDIMENTO AS DEMANDAS DAS SECRETARIAS DO MUNICÍPIO DE COCOS-BA.

#### ATAS DAS SESSÕES

---

- ATA DA SESSÃO PP 004/2022 - CIBARC - OBJETO: CONTRATAÇÃO DE EMPRESA PARA AQUISIÇÃO DE 16 (DEZESSEIS) MOTOCICLETAS NOVAS E 16 (DEZESSEIS) TABLETS NOVOS PARA O CIBARC CONFORME TERMO DE CONVÊNIO N.º 001/2022, CELEBRADO ENTRE A COMPANHIA DE DESENVOLVIMENTO E AÇÃO REGIONAL CAR, EMPRESA PÚBLICA VINCULADA À SECRETARIA DE DESENVOLVIMENTO RURAL SDR E O CONSÓCIO INTERMUNICIPAL BACIA DO RIO CORRENTE - CIBARC.

### CONTRATOS

---

#### EXTRATOS

---

- EXTRATO DE CONTRATO N.º 142-2022 - MRB ENGENHARIA EIRELI - REPUBLICAÇÃO COM CORREÇÃO





Estado da Bahia  
**MUNICÍPIO DE COCOS**

**AVISO DE LICITAÇÃO****TOMADA DE PREÇOS N.º 005-2022**

O Município de Cocos - Estado da Bahia, torna público que realizará no dia 23/06/2022, às 08h00m na sede da Prefeitura Municipal de Cocos-BA, situada à Rua Presidente Juscelino, nº 115, Centro, CEP: 47.680-000, Cocos-Ba, Setor de Licitações, a Licitação na modalidade Tomada de Preços.OBJETO: Contratação de empresa para execução de serviços de construção de quadra poliesportiva no Povoado Santo Antônio, zona rural do Município de Cocos-BA, conforme condições estabelecidas no edital e anexos. Maiores informações na sede da Prefeitura das 07h00min às 12h00min ou pelo telefone: (77) 3489-1041. Edital completo encontra-se disponível no Diário Oficial do Município, no endereço eletrônico:<http://www.cocos.ba.gov.br/>.

Cocos - Bahia, 06 de junho de 2022.

Anizio Veiga Filho  
Presidente da Comissão de Licitação





Estado da Bahia

**MUNICÍPIO DE COCOS**

Estado da Bahia

**MUNICÍPIO DE COCOS****TOMADA DE PREÇOS N.º 005-2022****OBJETO**

Contratação de empresa para execução de serviços de construção de quadra poliesportiva no Povoado Santo Antônio, zona rural do Município de Cocos-BA, conforme condições estabelecidas no edital e anexos.

**CONDIÇÕES DE PARTICIPAÇÃO**

Poderão participar desta licitação os interessados cadastrados na Prefeitura Municipal de Cocos - BA ou que atenderem a todas as condições exigidas para cadastramento até o terceiro dia anterior à data do recebimento das propostas. Observada a necessária qualificação, nos termos do artigo 22, parágrafo 2º e 9º da Lei 8.666/93 e alterações posteriores.

**LOCAL E DATA DE RECEBIMENTO DA DOCUMENTAÇÃO E PROPOSTA**

Data: 23 de junho de 2022

Hora: 08h00m

Local: Prefeitura Municipal de Cocos

Rua Presidente Juscelino, nº 115, Centro, Cocos, Bahia

*Marcelo de Souza Emerenciano*  
*Prefeito Municipal*





Estado da Bahia

**MUNICÍPIO DE COCOS****ÍNDICE****Preâmbulo**

Seção	I	Do horário, data e local para início da Sessão Pública
Seção	II	Do Representante e do Credenciamento
Seção	III	Do Objeto
Seção	IV	Dos Recursos Orçamentários
Seção	V	Da participação na licitação
Seção	VI	Da habilitação
Seção	VII	Da Proposta
Seção	VIII	Da abertura dos envelopes
Seção	IX	Do julgamento das propostas
Seção	X	Dos recursos administrativos
Seção	XI	Da adjudicação e homologação
Seção	XII	Do termo de contrato
Seção	XIII	Da vigência do contrato
Seção	XIV	Do reajuste
Seção	XV	Da entrega e do recebimento do objeto e da fiscalização
Seção	XVI	Das obrigações da contratante e da contratada
Seção	XVII	Das hipóteses de rescisão contratual
Seção	XVIII	Do pagamento
Seção	XIX	Das sanções administrativas
Seção	XX	Da impugnação
Seção	XXI	Das disposições gerais
Seção	XXII	Dos Anexos





Estado da Bahia

# MUNICÍPIO DE COCOS

## EDITAL

## TOMADA DE PREÇOS Nº 005-2022

PROCESSO LICITATÓRIO N.º 215-2022

MODALIDADE: **TOMADA DE PREÇOS Nº 005-2022**

TIPO DA LICITAÇÃO: **EXEÇÃO INDIRETA, MENOR PREÇO GLOBAL**

REGIME DE EXECUÇÃO: **EMPREITADA POR PREÇO GLOBAL**

OBJETO: **CONTRATAÇÃO DE EMPRESA PARA EXECUÇÃO DE SERVIÇOS DE CONSTRUÇÃO DE QUADRA POLIESPORTIVA NO POVOADO SANTO ANTÔNIO, ZONA RURAL DO MUNICÍPIO DE COCOS-BA, CONFORME CONDIÇÕES ESTABELECIDAS NO EDITAL E ANEXOS.**

### PREÂMBULO

O Município de Cocos, inscrito no CNPJ sob o nº 14-222.012/0001-75, torna público para conhecimento dos interessados que na data, horário e local indicado, fará realizar licitação na modalidade Tomada de Preços, do tipo menor preço, por execução indireta mediante o regime de empreitada por preço global, para a execução de serviços de construção de quadra poliesportiva no Povoado Santo Antônio, zona rural do Município de Cocos-BA, conforme condições estabelecidas no edital e anexos. O procedimento licitatório observará as disposições da Lei n.º 8.666/1993 e alterações, da Lei Complementar n.º 123/2006, Lei Complementar n.º 147/2014, Lei Complementar n.º 155/2016, a Instrução Normativa n.º 001 de 19 de janeiro de 2010 e Decreto Federal n.º 7.746 de 05 de junho de 2012.

### Cadastramento (Obrigatório)

Data de entrega de documentos para cadastramento até: 20 de junho de 2022

Horário: 08h00m às 12h00m - horário local

Local: Departamento de Licitações

Endereço: Rua Presidente Juscelino, nº 115, Centro, Cocos, Bahia, CEP 47.680-000.

*Cadastramento não corresponde à habilitação, pois o mesmo se subordina à análise em processo específico, em conformidade com o § 2º, art. 22 da Lei Federal n.º 8.666/1993.*

### Abertura dos envelopes de Documentação e Proposta de Preços

Data de entrega e abertura dos envelopes: 23 de junho de 2022

Horário: 08h00m - horário local

Local: Departamento de Licitações, na sede da Prefeitura Municipal.

Endereço: Rua Presidente Juscelino, nº 115, Centro, Cocos, Bahia, CEP 47.680-000.

*Credenciamento: das 08h00min às 08h15m, incluso neste interstício a tolerância para o recebimento de propostas retardatárias.*

## 1. HORÁRIO, DATA E LOCAL PARA INÍCIO DA SESSÃO PÚBLICA

1.1. Os conjuntos de documentos relativos à habilitação e à proposta de preços deverão ser entregues separadamente, em envelopes fechados e lacrados, rubricados no fecho e identificados com o nome do licitante e contendo em suas partes externas e frontais, em caracteres destacados, os seguintes dizeres:





Estado da Bahia

# MUNICÍPIO DE COCOS

**ENVELOPE N.º 01 - DOCUMENTOS DE HABILITAÇÃO**

MUNICÍPIO DE COCOS - BAHIA  
Tomada de Preços nº 005-2022  
(RAZÃO SOCIAL DO LICITANTE)  
CNPJ N.º XXXX XXXX XXXX

**ENVELOPE N.º 02 - PROPOSTA DE PREÇOS**

MUNICÍPIO DE COCOS - BAHIA  
Tomada de Preços nº 005-2022  
(RAZÃO SOCIAL DO LICITANTE)  
CNPJ N.º XXXX XXXX XXXX

1.2. Os licitantes interessados em participar do certame não necessitam encaminhar seus representantes legais para entregar os envelopes com a documentação e as propostas, podendo, inclusive, encaminhá-los via Correio ou outro meio similar de entrega, atentando para as datas e horários finais para recebimento dos mesmos, constantes neste Edital. A correspondência deverá ser endereçada com aviso de recebimento para a Comissão Permanente de Licitação no endereço indicado no preâmbulo deste Edital e conter os dois envelopes acima mencionados, além das declarações complementares, até o horário marcado para abertura da sessão pública.

**2. DO REPRESENTANTE E DO CREDENCIAMENTO**

2.1. Os licitantes que desejarem manifestar-se durante as fases do procedimento licitatório deverão estar devidamente representados por:

2.1.1. **Titular da empresa licitante**, devendo apresentar cédula de identidade ou outro documento de identificação oficial, acompanhado de: registro comercial no caso de empresa individual, inclusive com todas as alterações, se houver, contrato social ou estatuto em vigor, no caso de sociedades comerciais e, no caso de sociedades por ações, dos documentos de eleição de seus administradores; inscrição do ato constitutivo, no caso de sociedades civis, acompanhada de prova de diretoria em exercício; e ata de fundação e estatuto social em vigor, com a ata da assembléia que o aprovou, devidamente arquivado na Junta Comercial ou inscrito no Registro Civil das Pessoas Jurídicas da respectiva sede, no caso de sociedades cooperativas; sendo que em tais documentos devem constar expressos poderes para exercerem direitos e assumir obrigações em decorrência de tal investidura;

2.1.2. **Representante designado pela empresa licitante**, que deverá apresentar instrumento público ou particular de procuração ou documento equivalente, sendo o último com firma reconhecida em cartório, com poderes para se manifestar em nome da empresa licitante em qualquer fase da licitação, acompanhado de documento de identificação oficial e do registro comercial, no caso de empresa individual; contrato social ou estatuto em vigor no caso de sociedades comerciais e no caso de sociedades por ações, acompanhado, neste último, de documentos de eleição de seus administradores; inscrição do ato constitutivo, no caso de sociedades civis, acompanhada de prova de diretoria em exercício;





Estado da Bahia

# MUNICÍPIO DE COCOS

e ata de fundação e estatuto social em vigor, com a ata da assembléia que o aprovou, devidamente arquivado na Junta Comercial ou inscrito no Registro Civil das Pessoas Jurídicas da respectiva sede, no caso de sociedades cooperativas;

2.2. Cada representante legal/credenciado deverá representar apenas uma empresa licitante.

2.3. O instrumento de procuração público, ou particular com firma reconhecida, deve ostentar os necessários poderes para formulação de propostas e para a prática de todos os demais atos inerentes ao certame.

### 3. OBJETO

3.1. A presente licitação tem por objeto a escolha da proposta mais vantajosa para a execução de serviços de pavimentação em TSD (Tratamento Superficial Duplo) com capa selante, na Rua Francisco Macêdo, sede do Município de Cocos-BA, conforme condições estabelecidas no edital e anexos.

3.2. O valor máximo orçado pela Administração para a referida contratação tem o valor global orçado em **R\$ 353.650,66 (trezentos e cinquenta e três mil, seiscentos e cinquenta reais e sessenta e seis centavos)**.

### 4. DOS RECURSOS ORÇAMENTÁRIOS

4.1. As despesas para atender a esta licitação estão programadas em dotação orçamentária própria, prevista no orçamento do Município para o exercício de 2022, na classificação abaixo:

#### **02.12.000 – SECRETARIA MUNICIPAL DE ESPORTE E LAZER**

#### **27.812.096.1035 – Construção, Ampliação e Reforma de Quadras, Ginásio Poliesportivo e Campo de Futebol**

4.4.9.0.51.00.00 - Obras e Instalações

55 - Fonte

4.2. Caso a vigência do contrato ultrapasse o exercício financeiro, as despesas do exercício subsequente correrão à conta das dotações orçamentárias indicadas em termo aditivo ou apostilamento.

### 5. DA PARTICIPAÇÃO NA LICITAÇÃO

5.1. Poderão participar desta licitação os interessados cadastrados na Prefeitura Municipal de Cocos - BA ou que atenderem a todas as condições exigidas para cadastramento até o terceiro dia anterior à data do recebimento das propostas. Observada à necessária qualificação, nos termos do artigo 22, parágrafo 2º e 9º da Lei 8.666/93 e alterações posteriores.

5.2. Será permitida a participação de sociedades cooperativas, desde que apresentem modelo de gestão operacional adequado ao objeto desta licitação, com compartilhamento ou rodízio







Estado da Bahia

# MUNICÍPIO DE COCOS

das atividades de coordenação e supervisão da execução da obra, e desde que executados obrigatoriamente pelos cooperados, vedando-se qualquer intermediação ou subcontratação.

5.3. Não poderão participar desta licitação:

5.3.1. Interessados proibidos de participar de licitações e celebrar contratos administrativos, na forma da legislação vigente;

5.3.2. Interessados suspensos de participar de licitações e impedidos de contratar com o Município de Cocos, conforme art. 87, inciso III, da Lei n.º 8.666/1993;

5.3.3. Entidades estrangeiras que não tenham representação legal no Brasil com poderes expressos para receber citação e responder administrativa ou judicialmente;

5.3.4. Interessados que estejam sob falência, em recuperação judicial ou extrajudicial, concurso de credores, concordata ou insolvência, em processo de dissolução ou liquidação, salvo se comprovar na fase de habilitação, a sua viabilidade econômica.

5.3.5. O autor do projeto, básico ou executivo, pessoa física ou jurídica;

5.3.6. A entidade empresarial responsável pela elaboração do projeto básico ou executivo ou da qual o autor do projeto seja dirigente, gerente, acionista ou detentor de mais de 5% (cinco por cento) do capital com direito a voto ou controlador, responsável técnico ou subcontratado;

5.3.7. Servidor ou dirigente do Município de Cocos ou responsável pela licitação;

5.3.8. Entidades empresariais que estejam reunidas em consórcio;

5.3.9. É vedada a subcontratação total ou parcial dos serviços.

5.3.10. Quaisquer interessados que se enquadrem nas vedações previstas no artigo 9º da Lei n.º 8.666/1993.

## 6. DO CADASTRAMENTO

6.1. Para efeito de cadastramento, os interessados deverão apresentar os documentos previstos nos arts. 27 a 31 da Lei Federal nº 8.666/93, conforme § 9º do art. 22, da mesma Lei.

**6.1.1. O Cadastramento é obrigatório e deverá ser realizado até o dia 20 de junho de 2022.**

## 7. DA HABILITAÇÃO

7.1. Cada licitante deverá apresentar dois envelopes de documentos, um contendo os documentos de habilitação e o outro, a proposta de preços.

7.1.1. Será admitido o encaminhamento dos envelopes por via postal ou outro meio similar de entrega, mediante recibo ou aviso de recebimento, desde que entregues até o horário marcado para a abertura da sessão pública.





Estado da Bahia

# MUNICÍPIO DE COCOS

7.1.1.1. Nessa hipótese, os dois envelopes deverão ser acondicionados em invólucro único, endereçado diretamente à Comissão, com a seguinte identificação:

À COMISSÃO DE LICITAÇÃO  
(NOME DO ÓRGÃO LICITANTE)  
Tomada de Preços nº 004-2022  
SESSÃO EM 23/06/2022, ÀS 08h00m

7.1.1.2. Os envelopes que não forem entregues nas condições acima estipuladas não gerarão efeitos como propostos.

7.2. Os conjuntos de documentos relativos à habilitação e à proposta de preços deverão ser entregues separadamente, em envelopes fechados e lacrados, rubricados no fecho e identificados com o nome do licitante e contendo em suas partes externas e frontais, em caracteres destacados, os seguintes dizeres:

**ENVELOPE Nº 01 - DOCUMENTOS DE HABILITAÇÃO**  
(NOME DO ÓRGÃO LICITANTE)  
**TOMADA DE PREÇOS nº 005-2022**  
(RAZÃO SOCIAL DO LICITANTE)  
CNPJ Nº XXX

**ENVELOPE Nº 02 - PROPOSTA DE PREÇOS**  
(NOME DO ÓRGÃO LICITANTE)  
**TOMADA DE PREÇOS nº 005-2022**  
(RAZÃO SOCIAL DO LICITANTE)  
CNPJ Nº XXXX

7.3. A título de habilitação no certame, os licitantes deverão apresentar a seguinte documentação no Envelope nº 1:

**7.3.1. Habilitação jurídica:**

7.3.1.1. **No caso de empresário individual**, inscrição no Registro Público de Empresas Mercantis;

7.3.1.2. **Para as sociedades empresárias** ou empresas individuais de responsabilidade limitada - EIRELI: ato constitutivo, estatuto ou contrato social em vigor, devidamente registrado na Junta Comercial da respectiva sede, acompanhado de documento comprobatório de seus administradores;

7.3.1.3. **Em se tratando de sociedades comerciais** ou empresa individual de responsabilidade limitada: ato constitutivo em vigor, devidamente registrado, e, no caso de sociedades por ações, acompanhado de documentos de eleição de seus administradores;





Estado da Bahia

# MUNICÍPIO DE COCOS

7.3.1.4. **Inscrição no Registro Público de Empresas Mercantis** onde opera, com averbação no Registro onde tem sede a matriz, no caso de ser o participante sucursal, filial ou agência;

7.3.1.5. **Inscrição do ato constitutivo no Registro Civil** das Pessoas Jurídicas, no caso de sociedades simples, acompanhada de prova de diretoria em exercício;

7.3.1.6. **Decreto de autorização**, em se tratando de sociedade empresária estrangeira em funcionamento no País;

**7.3.1.7. Os atos constitutivos das empresas licitantes deverão estar acompanhados dos demais documentos aditivos e modificativos do seu texto ou, preferencialmente, da respectiva consolidação.**

7.3.1.8. Em relação às licitantes cooperativas será, ainda, exigida a seguinte documentação:

7.3.1.8.1. A relação dos cooperados que atendem aos requisitos técnicos exigidos para a contratação e que executarão o contrato, com as respectivas atas de inscrição e a comprovação de que estão domiciliados na localidade da sede da cooperativa, respeitado o disposto nos arts. 4º, inciso XI, 21, inciso I e 42, §§2º a 6º da Lei n. 5.764 de 1971;

7.3.1.8.2. A declaração de regularidade de situação do contribuinte individual - DRSCI, para cada um dos cooperados indicados;

7.3.1.8.3. A comprovação do capital social proporcional ao número de cooperados necessários à prestação do serviço;

7.3.1.8.4. O registro previsto na Lei n.º 5.764/1971, art. 107;

7.3.1.8.5. A comprovação de integração das respectivas quotas-partes por parte dos cooperados que executarão o contrato;

7.3.1.8.6. Os seguintes documentos para a comprovação da regularidade jurídica da cooperativa: a) ata de fundação; b) estatuto social com a ata da assembléia que o aprovou; c) regimento dos fundos instituídos pelos cooperados, com a ata da assembléia; d) editais de convocação das três últimas assembléias gerais extraordinárias; e) três registros de presença dos cooperados que executarão o contrato em assembléias gerais ou nas reuniões seccionais; e f) ata da sessão que os cooperados autorizaram a cooperativa a contratar o objeto da licitação; e

7.3.1.8.7. A última auditoria contábil-financeira da cooperativa, conforme dispõe o art. 112 da Lei n.º 5.764/1971 ou uma declaração, sob as penas da lei, de que tal auditoria não foi exigida pelo órgão fiscalizador.

## 7.3.2. Regularidade fiscal e trabalhista:





Estado da Bahia

# MUNICÍPIO DE COCOS

7.3.2.1. **Prova de inscrição no Cadastro Nacional de Pessoas Jurídicas - CNPJ;**

7.3.2.2. **Prova de regularidade com a Fazenda Nacional**, com a apresentação da Certidão Negativa de Débitos da Fazenda Nacional, conforme unificação prevista na Portaria do Ministério da Fazenda, n.º 358 de 05 de setembro de 2014, que engloba a Certidão Conjunta Negativa de Débitos, ou positiva com efeitos de negativa, relativos aos tributos federais e à Dívida Ativa da União e Prova de regularidade relativa à Seguridade Social;

7.3.2.3. **Prova de regularidade com o Fundo de Garantia do Tempo de Serviço - FGTS;**

7.3.2.4. **Prova de inexistência de débitos inadimplidos** perante a Justiça do Trabalho, mediante a apresentação de certidão negativa ou positiva com efeito de negativa, nos termos do Título VII-A da consolidação das leis do trabalho, aprovada pelo Decreto-Lei n.º 5.452, de 1º de maio de 1943;

7.3.2.5. **Prova de inscrição no cadastro de contribuintes** estadual e/ou municipal, relativo ao domicílio ou sede do licitante, pertinente ao seu ramo de atividade e compatível com o objeto contratual;

7.3.2.6. **Prova de regularidade com a Fazenda Estadual** do domicílio ou sede do licitante, ou outra equivalente na forma da lei, com validade em vigor;

7.3.2.7. **Prova de regularidade com a Fazenda Municipal** do domicílio ou sede do licitante, ou outra equivalente na forma da lei, com validade em vigor;

**Nota:** A prova da inscrição a que se refere o item "7.3.2.5" será suprida pelas Certidões das Fazendas Estadual ou Municipal, respectivamente, se estas contiverem o número de inscrição da licitante.

7.3.2.8. Caso o fornecedor seja considerado isento de tributos relacionados ao objeto licitatório, deverá comprovar tal condição mediante a apresentação de declaração emitida pela correspondente Fazenda do domicílio ou sede do fornecedor, ou outra equivalente, na forma da lei;

7.3.2.9. Caso o licitante detentor do menor preço seja microempresa, empresa de pequeno porte ou sociedade cooperativa deverá apresentar toda a documentação exigida para efeito de comprovação de regularidade fiscal, mesmo que esta apresente alguma restrição, sob pena de inabilitação.

7.3.3. **Qualificação Técnica.** Todos os licitantes, credenciados ou não, deverão comprovar, ainda, a qualificação técnica, por meio da apresentação dos documentos que seguem, (Envelope nº 1):

7.3.3.1. **Registro ou inscrição da empresa licitante no CREA - Conselho Regional de Engenharia, Arquitetura e Agronomia e/ou CAU - Conselho de**





Estado da Bahia

# MUNICÍPIO DE COCOS

Arquitetura e Urbanismo, conforme as áreas de atuação previstas no Projeto Básico, em plena validade;

7.3.3.2. **Declaração formal** de que disporá, conforme modelo Anexo IX do Edital, por ocasião da futura contratação, das instalações, aparelhamento e pessoal técnico considerados essenciais para a execução contratual.

7.3.3.3. **Comprovação da capacitação técnico-profissional**, mediante apresentação de Certidão de Acervo Técnico - CAT, expedida pelo CREA ou CAU da região pertinente, nos termos da legislação aplicável, em nome do(s) responsável(is) técnico(s) e/ou membros da equipe técnica que participarão da obra, que demonstre a Anotação de Responsabilidade Técnica - ART ou o Registro de Responsabilidade Técnica - RRT, relativo à execução dos serviços que compõem as parcelas de maior relevância técnica e valor significativo da contratação, a saber:

7.3.3.3.1. Para o Engenheiro Civil / Arquiteto, serviços de:

7.3.3.3.1.1. (Item 1.4.1.4) PISO EM CONCRETO 20 MPA PREPARO MECANICO, ESPESSURA 7CM, INCLUSO SELANTE ELASTICO A BASE DE POLIURETANO

7.3.3.3.1.2. (Item 1.10.2.1) ALAMBRADO PARA QUADRA POLIESPORTIVA, ESTRUTURADO POR TUBOS DE AÇO GALVANIZADO, COM COSTURA, DIN 2440, DIAMETRO 2", COM TELA DE ARAME GALVANIZADO, FIO 14 BWG E MALHA QUADRADA 5X5CM.

7.3.3.4. Os responsáveis técnicos e/ou membros da equipe técnica acima elencados deverão pertencer ao quadro permanente da empresa licitante, na data prevista para entrega da proposta, entendendo-se como tal, para fins deste certame, o sócio que comprove seu vínculo por intermédio de contrato social/estatuto social; o administrador ou o diretor; o empregado devidamente registrado em Carteira de Trabalho e Previdência Social; e o prestador de serviços com contrato escrito firmado com o licitante, ou com declaração de compromisso de vinculação contratual futura, caso o licitante se sagre vencedor do certame;

7.3.3.4.1. Caso o licitante seja sociedade cooperativa, os responsáveis técnicos e/ou membros da equipe técnica de que trata esse subitem devem ser cooperados, demonstrando-se tal condição através da apresentação das respectivas atas de inscrição, da comprovação da integralização das respectivas quotas-partes e de três registros de presença desses cooperados em assembléias gerais ou nas reuniões seccionais, bem como da comprovação de que estão domiciliados em localidade abrangida na definição do artigo 4º, inciso XI, da Lei n.º 5.764, de 1971;

7.3.3.4.2. No decorrer da execução da obra, os profissionais de que trata este subitem poderão ser substituídos, nos termos do artigo 30, § 10º, da Lei n.º 8.666/1993, por profissionais de experiência equivalente ou superior, desde que a substituição seja aprovada pela Administração.





Estado da Bahia

# MUNICÍPIO DE COCOS

7.3.3.5. **Declaração de Vistoria da empresa licitante**, que vistoriou os locais da execução dos serviços objeto deste instrumento convocatório, conforme modelo anexo;

7.3.3.6. É de inteira responsabilidade da licitante a verificação "in loco" das dificuldades e dimensionamento dos dados necessários à apresentação da Proposta. A não verificação dessas dificuldades não poderá ser avocada no desenrolar dos trabalhos como fonte de alteração dos termos contratuais que venham a ser estabelecidos;

7.3.3.6.1. A vistoria poderá ser acompanhada por servidor designado para esse fim, de segunda à sexta-feira, das 08h00m às 17h00m, devendo o agendamento ser efetuado previamente pelo telefone (77) 3489-1041.

7.3.3.6.2. O prazo para vistoria iniciar-se-á no dia útil seguinte ao da publicação do Edital, estendendo-se até o dia útil anterior à data prevista para abertura dos envelopes.

7.3.3.6.3. Para a vistoria o licitante, ou o seu representante legal, deverá estar devidamente identificado, apresentando documento de identidade civil e documento expedido pela empresa comprovando sua habilitação para a realização da vistoria.

7.3.3.6.4. Os custos de visita aos locais das obras e serviços correrão por exclusiva conta da licitante.

7.3.3.6.5. A realização da vistoria **não se consubstancia em condição para a participação na licitação**, ficando, contudo, as licitantes cientes de que **após apresentação das propostas não serão admitidas, em hipótese alguma, alegações posteriores no sentido da inviabilidade de cumprir com as obrigações, face ao desconhecimento dos serviços e de dificuldades técnicas não previstas**

## 7.3.4. Qualificação econômico-financeira:

7.3.4.1. **Certidão Negativa de Falência ou Recuperação Judicial**, ou liquidação judicial, ou de execução patrimonial, conforme o caso, expedida pelo distribuidor da sede do licitante, ou de seu domicílio, dentro do prazo de validade previsto na própria certidão, ou, na omissão desta, expedida a menos de 60 (sessenta) dias contados da data da sua apresentação;

7.3.4.2. **Balanco Patrimonial e Demonstrações Contábeis do Último Exercício Social**, registrado na junta comercial do estado de origem da empresa, já exigíveis e apresentados na forma da lei, que comprovem a boa situação financeira da empresa, vedada a sua substituição por balancetes ou balanços provisórios, podendo ser atualizados por índices oficiais quando encerrado há mais de 3 (três) meses da data de apresentação da proposta;





Estado da Bahia

# MUNICÍPIO DE COCOS

7.3.4.3. O balanço patrimonial deverá estar assinado por contador ou por outro profissional equivalente, devidamente registrado no Conselho Regional de Contabilidade;

7.3.4.4. As empresas constituídas no exercício em curso deverão apresentar cópia do balanço de abertura ou cópia do livro diário contendo o balanço de abertura, inclusive com os termos de abertura e encerramento;

7.3.4.5. Caso o licitante seja cooperativa, tais documentos deverão ser acompanhados da última auditoria contábil-financeira, conforme dispõe o artigo 112 da Lei n.º 5.764, de 1971, ou de uma declaração, sob as penas da lei, de que tal auditoria não foi exigida pelo órgão fiscalizador;

7.3.4.6. A boa situação financeira do licitante será avaliada pelos Índices de Liquidez Geral (LG), Solvência Geral (SG) e Liquidez Corrente (LC), igual ou maiores que 1 (um), resultantes da aplicação das fórmulas abaixo, com os valores extraídos de seu balanço patrimonial ou apurados mediante consulta in loco, no caso de empresas inscritas no CRC:

$$LG = \frac{\text{Ativo Circulante} + \text{Realizável a Longo Prazo}}{\text{Passivo Circulante} + \text{Passivo Não Circulante}}$$

$$SG = \frac{\text{Ativo Total}}{\text{Passivo Circulante} + \text{Passivo Não Circulante}}$$

$$LC = \frac{\text{Ativo Circulante}}{\text{Passivo Circulante}}$$

7.3.4.7. O licitante que apresentar índices econômicos iguais ou inferiores a 1 (um) em qualquer dos índices de Liquidez Geral, Solvência Geral e Liquidez Corrente deverá comprovar que possui patrimônio líquido equivalente a 10% (dez por cento) do valor total estimado da contratação.

7.4. Todos os licitantes, credenciados ou não, deverão apresentar, ainda, no envelope n.º 1:

7.4.1. **Declaração** de que cumpre todos os requisitos de habilitação e que sua proposta está em conformidade com as exigências deste Edital;

7.4.2. **Declaração** de que não possui em seu quadro de pessoal empregado com menos de 18 (dezoito) anos em trabalho noturno, perigoso ou insalubre e de 16 (dezesseis) anos em qualquer trabalho, salvo na condição de aprendiz, a partir de 14 anos, nos termos do inciso XXXIII do art. 7º da Constituição Federal;





Estado da Bahia

# MUNICÍPIO DE COCOS

7.4.3. **Declaração** que não possui empregados executando trabalho degradante ou forçado, observando o disposto nos incisos III e IV do art. 1º e no inciso III do art. 5º da Constituição Federal de 1988.

7.4.4. **Certificado de Registro Cadastral (CRC)** emitido pela Prefeitura Municipal de Cocos Bahia, dentro de seu prazo de validade, sendo que a sua emissão deverá ser realizado até o terceiro dia anterior à data do recebimento das propostas, consoante com o parágrafo 2º do art. 22 da lei Federal 8.666/93.

7.4.5. **Certidão Negativa do Cadastro Nacional de Condenações Cíveis por Atos de Improbidade Administrativa**, mantido pelo Conselho Nacional de Justiça [https://www.cnj.jus.br/improbidade\\_adm/consultar\\_requerido.php](https://www.cnj.jus.br/improbidade_adm/consultar_requerido.php)

7.4.6. **Certidão Negativa de Inidôneos**, emitido pelo portal do TCU - Tribunal de Contas da União, pelo endereço <https://contas.tcu.gov.br/ords/f?p=INABILITADO:CERTIDAO:0>:

7.5. Constatada a existência de sanção para os itens 7.4.5 e 7.4.6, a Comissão reputará o licitante inabilitado, por falta de condição de habilitação.

7.6. Os documentos para habilitação poderão ser apresentados em original, por qualquer processo de cópia autenticada por cartório competente ou por servidor da Administração, desde que apresente até 24 horas antes da abertura do certame, ou publicação em órgão da imprensa oficial.

## 8. DA PROPOSTA

8.1. A proposta, apresentada no envelope n.º 2, será redigida em língua portuguesa, impressa, rubricada em todas as suas páginas e ao final firmada pelo representante legal da empresa licitante, sem emendas, entrelinhas ou ressalvas, devendo conter:

8.1.1. A razão social e CNPJ da empresa licitante;

8.1.2. Especificações do objeto de forma clara, observadas as especificações constantes do Projeto Básico e demais documentos técnicos anexos;

8.1.3. O valor total da proposta em moeda corrente nacional, expresso em numeral e por extenso, conforme Modelo de Proposta Comercial constante do Anexo II;

8.1.4. **Planilha Orçamentária**, conforme Anexo I.

8.1.4.1. Nos valores propostos estarão inclusos todos os custos operacionais, encargos previdenciários, trabalhistas, tributários, comerciais e quaisquer outros que incidam direta ou indiretamente na execução do objeto.

8.1.4.2. Quando se tratar de cooperativa de serviço, a licitante incluirá na proposta o valor correspondente ao percentual de que trata o art. 22, inciso IV, da Lei n.º 8.212, de 24.07.91, com a redação da Lei n.º 9.876, de 26.11.99, também referido







Estado da Bahia

# MUNICÍPIO DE COCOS

no art. 72 da Instrução Normativa/RFB N.º 971, de 13 de novembro de 2009 (DOU 17.11.2009).

8.1.4.3. Todos os dados informados pelo licitante em sua Planilha deverão refletir com fidelidade os custos especificados e a margem de lucro pretendida.

8.1.4.4. Erros no preenchimento da planilha não constituem motivo para a desclassificação da proposta. A planilha poderá ser ajustada pelo licitante, no prazo indicado pelo Presidente da Comissão Permanente de Licitação, desde que não haja majoração do preço proposto.

8.1.5. **Composição do BDI**, detalhando todos os seus componentes, em valores nominais como também sob a forma percentual, conforme Anexo I.

8.1.5.1. Os custos relativos à administração local, mobilização e desmobilização e instalação de canteiro e acampamento, bem como quaisquer outros itens que possam ser apropriados como custo direto da obra, não poderão ser incluídos na composição do BDI, devendo ser cotados na planilha orçamentária;

8.1.5.2. As alíquotas de tributos cotadas pelo licitante não podem ser superiores aos limites estabelecidos na legislação tributária;

8.1.5.3. Os tributos considerados de natureza direta e personalística, como o Imposto de Renda de Pessoa Jurídica - IRPJ e a Contribuição Sobre o Lucro Líquido - CSLL, não deverão ser incluídos no BDI, nos termos do art. 9º, II do Decreto n.º 7.983, de 2013 (TCU, Súmula 254).

8.1.5.4. Licitantes sujeitas ao regime de tributação de incidência não-cumulativa de PIS e COFINS devem apresentar demonstrativo de apuração de contribuições sociais comprovando que os percentuais dos referidos tributos adotados na taxa de BDI correspondem à média dos percentuais efetivos recolhidos em virtude do direito de compensação dos créditos previstos no art. 3º das Leis n.º 10.637/2002 e 10.833/2003, de forma a garantir que os preços contratados pela Administração Pública reflitam os benefícios tributários concedidos pela legislação tributária.

8.1.5.5. As empresas licitantes optantes pelo Simples Nacional deverão apresentar os percentuais de ISS, PIS e COFINS, discriminados na composição do BDI, compatíveis às alíquotas a que estão obrigadas a recolher, conforme previsão contida no Anexo IV da Lei Complementar n.º 123/2006.





Estado da Bahia

# MUNICÍPIO DE COCOS

8.1.5.6. A composição de encargos sociais das empresas optantes pelo Simples Nacional não poderá incluir os gastos relativos às contribuições que estão dispensadas de recolhimento (Sesi, Senai, Sebrae etc.), conforme dispões o art. 13, § 3º, da referida Lei Complementar;

8.1.5.7. Será utilizada a taxa de BDI do orçamento base da licitação nos casos de aditivos contratuais incluindo novos serviços, sempre que a taxa de BDI adotada pela contratada for injustificadamente elevada, com vistas a garantir o equilíbrio econômico-financeiro do contrato e a manutenção do percentual de desconto ofertado pelo contratado, em atendimento ao art. 37, inciso XXI, da Constituição Federal e ao art. 14 do Decreto Federal n.º 7.983/2013;

8.1.6. **Cronograma Físico Financeiro**, em conformidade com as etapas, prazos e demais aspectos fixados pela Administração no Projeto Básico, ajustado à proposta apresentada, conforme Anexo I.

8.1.7. **Composição dos Preços Unitários**, o licitante deverá apresentar discriminadamente as parcelas relativas à mão de obra, materiais, equipamentos e serviços.

8.1.7.1. Planilha de composição de preços unitários, impressa em formulário próprio, ofertados por item e subitem, com clareza e sem rasuras;

8.1.7.2. A licitante deverá apresentar planilhas de composição de preços unitários em conformidade com as planilhas orçamentárias e em conformidade com as composições contidas no SINAPI/ORSE/SICRO3;

8.1.7.3. A licitante deverá na composição de preços unitários de mão-de-obra observar os pisos salariais normativos da categoria correspondente, fixados por lei, dissídio coletivo, acordos ou convenções coletivas de trabalho do(s) município(s) onde ocorrerá(ão) o(s) serviço(s), ou, quando esta abranger mais de um município;

8.1.7.4. No caso de existirem itens de serviços repetidos na Planilha de Orçamento de Obras será necessário apresentar apenas uma composição de preços unitários, referenciando os itens os quais a composição pertence, sendo necessário entregar as referidas composições na mesma ordem e com os mesmos nomes dos serviços constantes das Planilhas de Orçamento de Obra (Planilha de Preços), devendo estar devidamente assinadas pelas respectivas empresas;

8.2. O prazo de validade da proposta será de 60 (sessenta) dias, contados a partir da data de sua entrega.

## 8. DA ABERTURA DOS ENVELOPES





Estado da Bahia

# MUNICÍPIO DE COCOS

8.1. No dia, hora e local designados neste Edital, em ato público, na presença dos licitantes, a Comissão Permanente de Licitação receberá, de uma só vez, os Envelopes n.º 01 e n.º 02, bem como as declarações complementares, e procederá à abertura da licitação.

8.2. Os atos públicos poderão ser assistidos por qualquer pessoa, mas somente deles participarão ativamente os licitantes ou representantes credenciados, não sendo permitida a intercomunicação entre eles, nem atitudes desrespeitosas ou que causem tumultos e perturbem o bom andamento dos trabalhos.

8.2.1. As declarações complementares deverão preferencialmente ser **entregues separadamente dos envelopes** acima mencionados, ou no máximo dentro do envelope n.º 01 e consistem nos seguintes documentos:

8.2.1.1. **Declaração Independente da Proposta**, de que a proposta foi elaborada de forma independente, nos termos da Instrução Normativa SLTI/MPOG n.º 02/2009, conforme modelo constante do Anexo VII a este edital.

8.2.1.2. A ausência do documento mencionado no subitem **anterior implicará na desclassificação da proposta**.

8.2.2. **Declaração de Enquadramento da Licitante como Microempresa - ME, Empresa de Pequeno Porte - EPP ou Cooperativa equiparada - COOP**, nos termos do art. 34 da Lei n.º 11.488/2007 apta a usufruir do tratamento favorecido estabelecido nos arts. 42 a 49 da Lei Complementar n.º 123/2006 e alterações das Leis Complementar n.º 147/2014 e 155/2016.

8.2.2.1. A apresentação da declaração mencionada no subitem anterior é facultativa e deverá ser entregue tão-somente pelas licitantes efetivamente enquadradas que pretendam se beneficiar do regime legal diferenciado e que não tenham sido alcançadas por alguma hipótese de exclusão do tratamento jurídico diferenciado.

8.2.2.2. A participação em licitação na condição de microempresa ou empresa de pequeno porte ou cooperativa equiparada, sem que haja o enquadramento nessas categorias, ensejará a aplicação das sanções previstas em Lei e a exclusão do regime de tratamento diferenciado. A comissão poderá realizar diligências para verificar a veracidade da declaração.

8.3. Depois de ultrapassado o horário para recebimento dos envelopes, nenhum outro será recebido, nem tampouco serão permitidos quaisquer adendos ou esclarecimentos relativos à documentação ou proposta de preços apresentadas.

8.4. A seguir, serão identificados os licitantes e proceder-se-á à abertura dos Envelopes n.º 01 - Documentos de Habilitação.

8.4.1. O conteúdo dos envelopes será rubricado pelos membros da Comissão e pelos licitantes presentes ou por seus representantes, e consultado o CRC, se for o caso.





Estado da Bahia

# MUNICÍPIO DE COCOS

- 8.4.1. Não ocorrendo a inabilitação por força das situações acima mencionadas, a documentação de habilitação dos licitantes então será verificada, conforme demais exigências previstas neste instrumento convocatório.
- 8.4.2. Caso a Comissão julgue conveniente, poderá suspender a reunião para analisar os documentos apresentados, marcando, na oportunidade, nova data e horário em que voltará a reunir-se, informando os licitantes. Nessa hipótese, todos os documentos de habilitação já rubricados e os Envelopes n.º 02 - Proposta de Preços, rubricados externamente por todos os licitantes e pelos membros da Comissão, permanecerão em poder desta, até que seja concluída a fase de habilitação.
- 8.5. Ao licitante inabilitado será devolvido o respectivo Envelope n.º 02, sem ser aberto, depois de transcorrido o prazo legal sem interposição de recurso ou de sua desistência, ou da decisão desfavorável do recurso.
- 8.6. Após o procedimento de verificação da documentação de habilitação, os Envelopes n.º 02 - Proposta de Preços dos licitantes habilitados serão abertos, na mesma sessão, desde que todos os licitantes tenham desistido expressamente do direito de recorrer, ou em ato público especificamente marcado para este fim, após o regular decurso da fase recursal.
- 8.8.1. Não ocorrendo a desistência expressa de todos os licitantes, quanto ao direito de recorrer, os Envelopes n.º 02 - Proposta de Preços serão rubricados pelos licitantes presentes ao ato e mantidos invioláveis até a posterior abertura.
- 8.8.2. Ultrapassada a fase de habilitação e abertas as propostas, não cabe desclassificar o licitante por motivo relacionado com a habilitação, salvo em razão de fatos supervenientes ou só conhecidos após o julgamento.
- 8.7. As propostas de preços dos licitantes habilitados serão então julgadas, conforme item próprio deste Instrumento Convocatório.
- 8.8. Se todos os licitantes forem inabilitados ou todas as propostas forem desclassificadas, a Comissão Permanente de Licitação poderá fixar o prazo de 08 (oito) dias úteis para a apresentação de nova documentação ou proposta, escoimadas das causas que as inabilitaram ou desclassificaram.
- 8.9. Em todos os atos públicos, serão lavradas atas circunstanciadas, assinadas pelos membros da Comissão e pelos representantes credenciados e licitantes presentes.
- 8.10. Será considerado inabilitado o licitante que:
- 8.12.1. Não apresentar os documentos exigidos por este Instrumento Convocatório no prazo de validade e/ou devidamente atualizados, ou não comprovar sua habilitação por meio do CRC, ressalvado o disposto quanto à comprovação da regularidade fiscal das microempresas, empresas de pequeno porte e cooperativas enquadradas no artigo 34 da Lei n.º 11.488/2007.
- 8.12.2. Incluir a proposta de preços no Envelope n.º 01.





Estado da Bahia

# MUNICÍPIO DE COCOS

8.11. Constatada a existência de alguma restrição no que tange à regularidade fiscal de microempresa, empresa de pequeno porte ou sociedade cooperativa, a mesma será convocada para, no prazo de 5 (cinco) dias úteis após solicitação da Comissão Permanente de Licitação, comprovar a regularização. O prazo poderá ser prorrogado por igual período.

8.12. A não regularização fiscal no prazo previsto no subitem anterior acarretará a inabilitação do licitante, sendo facultada a convocação dos licitantes remanescentes, na ordem de classificação. Se, na ordem de classificação, seguir-se outra microempresa, empresa de pequeno porte ou sociedade cooperativa com alguma restrição na documentação fiscal, será concedido o mesmo prazo para regularização.

8.13. A intimação dos atos de habilitação ou inabilitação dos licitantes será feita mediante publicação na imprensa oficial, salvo se presentes os prepostos dos licitantes no ato público em que foi adotada a decisão, caso em que a intimação será feita por comunicação direta aos interessados e lavrada em ata.

## 9. DO JULGAMENTO DAS PROPOSTAS

9.1. O critério de julgamento será o menor preço global.

9.2. Na data da abertura dos envelopes contendo as propostas, serão rubricados os documentos pelos membros da Comissão Permanente de Licitação e pelos representantes legais das entidades licitantes presentes. A Comissão, caso julgue necessário, poderá suspender a reunião para análise das mesmas e utilizar-se, se for o caso, de assessoramento técnico específico, através de parecer que integrará o processo.

9.3. A Comissão Permanente de Licitação verificará as propostas apresentadas, desclassificando desde logo aquelas que não estejam em conformidade com os requisitos estabelecidos neste Edital.

9.4. Não será considerada qualquer oferta ou vantagem não prevista neste Edital, para efeito de julgamento da proposta.

9.5. As propostas serão classificadas em ordem crescente de preços propostos.

9.6. A Comissão Permanente de Licitação verificará o porte das empresas licitantes classificadas. Havendo microempresas, empresas de pequeno porte e sociedades cooperativas participantes, procederá à comparação com os valores da primeira colocada, se esta for empresa de maior porte, para o fim de aplicar-se o disposto nos arts. 44 e 45 da Lei Complementar n.º 123/2006, regulamentada pelo Decreto n.º 6.204/2007.

9.6.1. Nessas condições, as propostas de microempresas, empresas de pequeno porte e sociedades cooperativas que se encontrarem na faixa de até 10% (dez por cento) acima da proposta de menor preço serão consideradas empatadas com a primeira colocada.

9.6.2. A melhor classificada nos termos do item anterior terá o direito de encaminhar uma última oferta para desempate, obrigatoriamente em valor inferior ao da primeira





Estado da Bahia

# MUNICÍPIO DE COCOS

colocada, no prazo de 05 (cinco) minutos, caso esteja presente na sessão ou no prazo de 02 (dois) dias, contados da comunicação da Comissão Permanente de Licitação, na hipótese de ausência. Neste caso, a oferta deverá ser escrita e assinada para posterior inclusão nos autos do processo licitatório.

9.6.3. Caso a microempresa, empresa de pequeno porte ou sociedade cooperativa melhor classificada desista ou não se manifeste no prazo estabelecido, serão convocadas as demais licitantes microempresas, empresas de pequeno porte e sociedades cooperativas que se encontrem naquele intervalo de 10% (dez por cento), na ordem de classificação, para o exercício do mesmo direito, nos mesmos prazos estabelecidos no subitem anterior.

9.7. Caso sejam identificadas propostas de preços idênticos de microempresa, empresa de pequeno porte ou sociedade cooperativa empatadas na faixa de até 10% (dez por cento) sobre o valor cotado pela primeira colocada, a Comissão Permanente de Licitação convocará os licitantes para que compareçam ao sorteio na data e horário estipulados, para que se identifique aquela que primeiro poderá reduzir a oferta.

9.8. Havendo êxito no procedimento de desempate, será elaborada a nova classificação das propostas para fins de aceitação do valor ofertado. Não sendo aplicável o procedimento, ou não havendo êxito na aplicação deste, prevalecerá a classificação inicial.

9.9. Persistindo o empate, será assegurada preferência, sucessivamente, aos bens e serviços:

9.9.1. Produzidos no País;

9.9.2. Produzidos ou prestados por empresas brasileiras;

9.9.3. Produzidos ou prestados por empresas que invistam em pesquisa e no desenvolvimento de tecnologia no País.

9.10. Esgotados todos os demais critérios de desempate previstos em lei, a escolha do licitante vencedor ocorrerá por meio de sorteio, para o qual os licitantes habilitados serão convocados.

9.11. Quando todos os licitantes forem desclassificados, a Comissão Permanente de Licitação poderá fixar o prazo de 8 (oito) dias úteis para a apresentação de novas propostas, escoimadas das causas de desclassificação.

9.12. Será desclassificada a proposta que:

9.12.1. Não estiver em conformidade com os requisitos estabelecidos neste edital;

9.12.2. Contiver vícios ou ilegalidades, for omissa ou apresentar irregularidades ou defeitos capazes de dificultar o julgamento;

9.12.3. Não apresentar as especificações técnicas exigidas no projeto básico ou anexos;





Estado da Bahia

# MUNICÍPIO DE COCOS

9.12.4. Contiver oferta de vantagem não prevista neste edital, inclusive financiamentos subsidiados ou a fundo perdido, ou apresentar preço ou vantagem baseada nas ofertas dos demais licitantes;

9.12.5. Não apresentar a Declaração de Elaboração Independente de Proposta, de que trata a Instrução Normativa n.º 2, de 16 de setembro de 2009, da Secretaria de Logística e Tecnologia da Informação do Ministério do Planejamento, Orçamento e Gestão, conforme modelo Anexo VII a este edital.

9.12.6. Apresentar, na composição de seus preços:

9.12.6.1. Taxa de Encargos Sociais ou taxa de B.D.I. inverossímil;

9.12.6.2. Custo de insumos em desacordo com os preços de mercado;

9.12.6.3. Quantitativos de mão-de-obra, materiais ou equipamentos insuficientes para compor a unidade dos serviços.

9.12.7. Apresentar preços manifestamente inexeqüíveis, assim considerados aqueles que não venham a ter demonstrada sua viabilidade, através de documentação que comprove que os custos dos insumos são coerentes com os de mercado e que os coeficientes de produtividade são compatíveis com a execução do objeto do contrato;

9.12.7.1. Considera-se manifestamente inexeqüível a proposta cujo valor global proposto seja inferior a 70% (setenta por cento) do menor dos seguintes valores: (a) Média aritmética dos valores das propostas superiores a 50% (cinquenta por cento) do valor orçado pela Administração, ou (b) Valor orçado pela Administração.

9.12.7.2. Nessa situação, será facultado ao licitante o prazo de 02 (dois) dias úteis para comprovar a viabilidade dos preços constantes em sua proposta, conforme parâmetros do artigo 48, inciso II, da Lei n.º 8.666/1993, sob pena de desclassificação.

**9.13. Será ainda desclassificada, a proposta vencedora a qual se verifique que qualquer um dos seus custos unitários superar o correspondente custo unitário de referência fixado pela Administração, em conformidade com os Projetos dos Anexos deste Edital, ainda que o valor global da proposta seja inferior ao global orçado.**

9.14. Se a proposta de preço não for aceitável, a Comissão Permanente de Licitação examinará a proposta subsequente, e, assim sucessivamente, na ordem de classificação.

9.15. Sempre que a proposta não for aceita, e antes de a Comissão Permanente de Licitação passar à subsequente, haverá nova verificação da eventual ocorrência do empate ficto, previsto nos artigos 44 e 45 da Lei Complementar n.º 123/2006, seguindo-se a disciplina antes estabelecida, se for o caso.

9.16. Do julgamento das propostas e da classificação, será dada ciência aos licitantes para apresentação de recurso no prazo de 5 (cinco) dias úteis. Interposto o recurso, será comunicado aos demais licitantes, que poderão impugná-lo no mesmo prazo.





Estado da Bahia

# MUNICÍPIO DE COCOS

9.17. Transcorrido o prazo recursal, sem interposição de recurso, ou decididos os recursos interpostos, a Comissão Permanente de Licitação encaminhará o procedimento licitatório para homologação do resultado do certame pela autoridade competente e, após adjudicação do objeto licitado ao licitante vencedor.

9.18. A intimação do resultado final do julgamento das propostas será feita mediante publicação na imprensa oficial, salvo se presentes os prepostos dos licitantes no ato público em que foi adotada a decisão, caso em que a intimação será feita por comunicação direta aos interessados e lavrada em ata.

9.19. O resultado do certame será divulgado no Diário Oficial do Município de Cocos - Bahia, no sítio [http://cocos.ba.gov.br/diario\\_oficial](http://cocos.ba.gov.br/diario_oficial).

## 10. DOS RECURSOS ADMINISTRATIVOS

- 10.1. A interposição de recurso referente à habilitação ou inabilitação de licitantes e julgamento das propostas observará o disposto no art. 109, § 4º, da Lei n.º 8.666/1993.
- 10.2. Após cada fase da licitação, os autos do processo ficarão com vista franqueada aos interessados, pelo prazo necessário à interposição de recursos.
- 10.3. O recurso da decisão que habilitar ou inabilitar licitantes e que julgar as propostas terá efeito suspensivo, podendo a autoridade competente, motivadamente e presentes razões de interesse público, atribuir aos demais recursos interpostos, eficácia suspensiva.
- 10.4. Os recursos deverão ser encaminhados e protocolados no Departamento de Licitação, na sede da Prefeitura Municipal de Cocos, situada na Rua Presidente Juscelino, nº 115, Centro, Cocos, Bahia, CEP 47.680-000.
- 10.5. O recurso será dirigido ao Prefeito Municipal, por intermédio da Comissão Permanente de Licitação, a qual poderá reconsiderar sua decisão, no prazo de 5 (cinco) dias úteis, ou, nesse mesmo prazo, fazê-lo subir, devidamente informado, devendo, neste caso, a decisão ser proferida dentro do prazo de 5 (cinco) dias úteis, contado do recebimento do recurso, sob pena de responsabilidade.
- 10.6. Os recursos interpostos fora do prazo não serão considerados.

## 11. DA ADJUDICAÇÃO E HOMOLOGAÇÃO

11.1. A homologação do resultado e a adjudicação das obras/serviços e fornecimentos à(s) licitante(s) vencedora(s) do certame, será efetuada pelo Prefeito Municipal, com base no relatório emitido pela Comissão Permanente de Licitação designada para este fim, observadas as condições constantes do Edital e seus Anexos.

## 12. DO TERMO DE CONTRATO







Estado da Bahia

# MUNICÍPIO DE COCOS

12.1. Após a homologação da licitação, em sendo realizada a contratação, deverá ser firmado Termo de Contrato, prorrogável na forma dos art. 57, § 1º e 79, § 5º da Lei n.º 8.666/1993.

12.2. O adjudicatário terá o prazo de 05 (cinco) dias úteis, contados a partir da data de sua convocação, para assinar o Termo de Contrato, sob pena de decair do direito à contratação, sem prejuízo das sanções previstas neste Edital.

12.2.1. Alternativamente à convocação para comparecer perante o órgão ou entidade para a assinatura do Termo de Contrato, a Administração poderá encaminhá-lo para assinatura mediante correspondência postal com aviso de recebimento (AR) ou meio eletrônico, para que seja assinado no prazo de 07 (sete) dias, a contar da data de seu recebimento.

12.2.2. O prazo para assinatura e devolução do Termo de Contrato poderá ser prorrogado, por igual período, por solicitação justificada do adjudicatário e aceita pela Administração.

12.3. Antes da assinatura do Termo de Contrato, a Administração Municipal realizará consulta ao CRC e aos sites oficiais para emissão e manutenção da regularidade perante os órgãos constantes da habilitação, cujos resultados serão anexados aos autos do processo. Tão-somente a inscrição ou irregularidade não determina a impossibilidade de contratar.

12.3.1. Na hipótese de irregularidade do registro no CRC, o contratado deverá regularizar a sua situação perante o cadastro no prazo de até 05 (cinco) dias, sob pena de aplicação das penalidades previstas no edital e anexos.

12.4. Se o adjudicatário, no ato da assinatura do Termo de Contrato, não comprovar que mantém as mesmas condições de habilitação, ou quando, injustificadamente, recusar-se à assinatura, poderá ser convocado outro licitante, desde que respeitada a ordem de classificação para celebrar a contratação nas mesmas condições da proposta vencedora, sem prejuízo das sanções previstas em Lei.

## 13. DA VIGÊNCIA DO CONTRATO E EXECUÇÃO DOS SERVIÇOS

13.1. O prazo de vigência será de 150 (cento e cinquenta) dias, contado a partir da data da assinatura do contrato, com eficácia legal a partir da publicação do extrato do contrato no Diário Oficial do Município de Cocos, tendo início e vencimento em dia de expediente da Prefeitura Municipal de Cocos - Bahia, devendo-se excluir o primeiro e incluir o último, podendo ser prorrogados nos termos do art. 57, §§ 1º e 2º da Lei n.º 8.666/1993.

13.2. O objeto contratado deverá estar executado e concluído no prazo de 120 (cento e vinte) dias consecutivos contados a partir da expedição da Ordem de Serviço.

## 14. DO REAJUSTE





Estado da Bahia

# MUNICÍPIO DE COCOS

14.1. Os preços permanecerão válidos por um período de um ano, contados da data de apresentação da proposta. Após este prazo serão reajustados, por responsabilidade do Município, aplicando-se a seguinte fórmula:

$$R = V \cdot \frac{(li - lo)}{lo}$$

lo

Onde:

R - valor do reajustamento procurado;

V - valor contratual a ser reajustado;

lo - índice de preço verificado no mês de apresentação da proposta;

li - índice de preço referente ao mês de reajustamento.

14.2. Os índices a serem considerados no reajustamento, serão extraídos da revista da Fundação Getúlio Vargas - Índice Nacional de Preços - INCC.

14.3. Para fins de aplicação desse item deverão inexistir culpa da licitante vencedora no não cumprimento do prazo inicialmente pactuado.

## 15. DA ENTREGA E DO RECEBIMENTO DO OBJETO E DA FISCALIZAÇÃO

15.1. Os critérios de recebimento e aceitação do objeto e de fiscalização estão previstos no Instrumento do Contrato - Anexo XII.

## 16. DAS OBRIGAÇÕES DA CONTRATANTE E DA CONTRATADA

16.1. As obrigações da Contratante e da Contratada são as estabelecidas neste Edital e seus anexos, na proposta apresentada e no Instrumento do Contrato - Anexo XII.

## 17. DAS HIPÓTESES DE RESCISÃO CONTRATUAL

17.1. As hipóteses de rescisão do ajuste, bem como a disciplina aplicável em tais casos, são aquelas previstas no instrumento de Contrato, nos termos dos artigos 78 a 80 da Lei n.º 8.666/1993.

17.2. O termo de rescisão deverá indicar, conforme o caso:

17.2.1. Balanço dos eventos contratuais já cumpridos ou parcialmente cumpridos;

17.2.2. Relação dos pagamentos já efetuados e ainda devidos;

17.2.3. Indenizações e multas.

## 18. DO PAGAMENTO





Estado da Bahia

**MUNICÍPIO DE COCOS**

18.1. O pagamento será efetuado pela Contratante após a conclusão de cada etapa prevista no cronograma físico-financeiro, no prazo de 30 até (trinta) dias, contados da apresentação da Nota Fiscal/Fatura contendo o detalhamento da execução do objeto e os materiais empregados.

18.2. Os pagamentos decorrentes de despesas cujos valores não ultrapassem o limite de que trata o inciso II do art. 24 da Lei n.º 8.666/1993, poderão ser efetuados no prazo de até 10 (dez) dias úteis, contados da data da apresentação da Nota Fiscal/Fatura, nos termos do art. 5º, § 3º, da Lei n.º 8.666/1993.

18.3. A apresentação da Nota Fiscal/Fatura deverá ocorrer no prazo de até 10 (dez) dias, contado da data final do período de adimplemento da parcela da contratação a que aquela se referir.

18.3.1. Havendo erro na apresentação da Nota Fiscal/Fatura, ou circunstância que impeça a liquidação da despesa, o pagamento ficará sobrestado até que a Contratada providencie as medidas saneadoras. Nesta hipótese, o prazo para pagamento iniciar-se-á após a comprovação da regularização da situação, não acarretando qualquer ônus para a Contratante.

18.4. O pagamento somente será autorizado depois de efetuado o “atesto” pelo servidor competente, condicionado este ato à verificação da conformidade da Nota Fiscal/Fatura apresentada em relação à etapa do cronograma físico-financeiro entregue e ao serviço executado e aos materiais empregados.

18.5. Os pagamentos estão condicionados a liberação do Município de Cocos-BA, concedente dos recursos financeiros aos quais estão vinculados os recursos para a execução da obra/serviço.

18.6. Será efetuada a retenção ou glosa no pagamento, proporcional à irregularidade verificada, sem prejuízo das sanções cabíveis, caso se constate que a Contratada:

18.6.1. Não produziu os resultados acordados;

18.6.2. Deixou de executar as atividades contratadas, ou não as executou com a qualidade mínima exigida; ou

18.6.3. Deixou de utilizar os materiais e recursos humanos exigidos para a execução do objeto, ou utilizou-os com qualidade ou quantidade inferior à demandada.

18.7. O pagamento será efetuado através de ordem bancária, para crédito em banco, agência e conta-corrente indicados pela Contratada.

18.8. Será considerada data do pagamento o dia em que constar como emitida a ordem bancária.

18.9. Quando do pagamento, será efetuada a retenção tributária prevista na legislação aplicável.

18.9.1. A Contratada regularmente optante pelo Simples Nacional não sofrerá a retenção tributária quanto aos impostos e contribuições abrangidos por aquele regime. No





Estado da Bahia

# MUNICÍPIO DE COCOS

entanto, o pagamento ficará condicionado à apresentação de comprovação, por meio de documento oficial, de que faz jus ao tratamento tributário favorecido previsto na referida Lei Complementar.

18.10. Nos casos de eventuais atrasos de pagamento, desde que a Contratada não tenha concorrido, de alguma forma, para tanto, fica convencionado que a taxa de compensação financeira devida pela Contratante, entre a data do vencimento e o efetivo adimplemento da parcela, é calculada mediante a aplicação da seguinte fórmula:

$EM = I \times N \times VP$ , sendo:

EM = Encargos moratórios;

N = Número de dias entre a data prevista para o pagamento e a do efetivo pagamento;

VP = Valor da parcela a ser paga.

I = Índice de compensação financeira = 0,00016438, assim apurado:

$$I = (TX) \quad I = \frac{(6/100)}{365} \quad I = 0,00016438$$

TX = Percentual da taxa anual = 6%.

## 19. DAS SANÇÕES ADMINISTRATIVAS

19.1. Comete infração administrativa nos termos da Lei n.º 8.666/1993 a contratada que inexecutar total ou parcialmente qualquer das obrigações assumidas em decorrência da contratação; ensejar o retardamento da execução do objeto; fraudar na execução do contrato; comportar-se de modo inidôneo; cometer fraude fiscal; ou não mantiver a proposta;

19.2. A Contratada que cometer qualquer das infrações acima discriminadas ficará sujeita, sem prejuízo da responsabilidade civil e criminal, às seguintes sanções:

19.2.1. Advertência por faltas leves, assim entendidas aquelas que não acarretem prejuízos significativos para a Contratante;

19.2.2. Multa moratória de até 0,3% (três décimos por cento) por dia de atraso injustificado sobre o valor da parcela inadimplida, até o limite de 30 (trinta) dias;

19.2.2.1. Em se tratando de inobservância do prazo fixado para apresentação da garantia (seja para reforço ou por ocasião de prorrogação), aplicar-se-á multa de 0,07% (sete centésimos por cento) do valor do contrato por dia de atraso, observado o máximo de 2% (dois por cento), de modo que o atraso superior a 25 (vinte e cinco) dias autorizará a Administração contratante a promover a rescisão do contrato;

19.2.2.2. As penalidades de multa decorrentes de fatos diversos serão consideradas independentes entre si.





Estado da Bahia

# MUNICÍPIO DE COCOS

19.2.3. Multa compensatória de até 10% (dez por cento) sobre o valor total do contrato, no caso de inexecução total do objeto;

19.2.3.1. Em caso de inexecução parcial, a multa compensatória, no mesmo percentual do subitem acima, será aplicada de forma proporcional à obrigação inadimplida;

19.2.4. Suspensão de licitar e impedimento de contratar com o órgão, entidade ou unidade administrativa pela qual a Administração Pública opera e atua concretamente, pelo prazo de até dois anos;

19.2.5. Declaração de inidoneidade para licitar ou contratar com a Administração Pública, enquanto perdurarem os motivos determinantes da punição ou até que seja promovida a reabilitação perante a própria autoridade que aplicou a penalidade, que será concedida sempre que a Contratada ressarcir a Contratante pelos prejuízos causados e após decorrido o prazo da penalidade de suspensão do subitem anterior;

19.3. A aplicação de multa não impede que a Administração rescinda unilateralmente o Contrato e aplique as outras sanções cabíveis.

19.4. A recusa injustificada da Adjudicatária em assinar o Contrato, após devidamente convocada, dentro do prazo estabelecido pela Administração, equivale à inexecução total do contrato, sujeitando-a às penalidades acima estabelecidas.

19.5. A aplicação de qualquer penalidade não exclui a aplicação da multa.

19.6. Também fica sujeita às penalidades do art. 87, III e IV da Lei n.º 8.666/1993, a Contratada que:

19.6.1. Tenha sofrido condenação definitiva por praticar, por meio doloso, fraude fiscal no recolhimento de quaisquer tributos;

19.6.2. Tenha praticado atos ilícitos visando a frustrar os objetivos da licitação;

19.6.3. Demonstre não possuir idoneidade para contratar com a Administração em virtude de atos ilícitos praticados.

19.7. A aplicação de qualquer das penalidades previstas realizar-se-á em processo administrativo que assegurará o contraditório e a ampla defesa observando-se o procedimento previsto na Lei n.º 8.666/1993, e subsidiariamente na Lei n.º 9.784, de 1999.

19.8. A autoridade competente, na aplicação das sanções, levará em consideração a gravidade da conduta do infrator, o caráter educativo da pena, bem como o dano causado à Administração, observado o princípio da proporcionalidade.

19.9. As multas devidas e/ou prejuízos causados à Contratante serão deduzidos dos valores a serem pagos, ou recolhidos em favor do Município, ou deduzidos da garantia, ou ainda, quando for o caso, serão inscritos na Dívida Ativa do Município e cobrados judicialmente.





Estado da Bahia

# MUNICÍPIO DE COCOS

19.9.1. Caso a Contratante determine, a multa deverá ser recolhida no prazo máximo de 30 (trinta) dias, a contar da data do recebimento da comunicação enviada pela autoridade competente.

19.10. As penalidades serão obrigatoriamente registradas no CMFC.

19.11. As sanções aqui previstas são independentes entre si, podendo ser aplicadas isoladas ou, no caso das multas, cumulativamente, sem prejuízo de outras medidas cabíveis.

## 20. DA IMPUGNAÇÃO

20.1. Decairá do direito de impugnar os termos deste Edital perante esta Administração, o licitante que não o fizer até o segundo dia útil que anteceder a abertura dos envelopes com as propostas, pelas falhas ou irregularidades que viciariam este Edital, hipótese em que tal comunicação não terá efeito de recurso.

20.2. A impugnação feita tempestivamente pelo licitante não o impedirá de participar do processo licitatório até o trânsito em julgado da decisão a ela pertinente.

20.3. Qualquer cidadão é parte legítima para impugnar este Edital por irregularidade na aplicação da Lei n.º 8.666/1993, devendo protocolar o pedido até 5 (cinco) dias úteis antes da data fixada para a abertura dos envelopes de habilitação, devendo a Administração julgar e responder à impugnação em até 3 (três) dias úteis, sem prejuízo da faculdade prevista no § 1º do art. 113 da referida Lei.

20.4. A impugnação poderá ser realizada por petição protocolada no Departamento de Licitação, na sede da Prefeitura Municipal de Cocos, situada à Rua Presidente Juscelino, nº 115, Centro, Cocos, Bahia, CEP 47.680-000, das 08h00m às 17h00m de segunda à sexta-feira, em dias de expedientes.

## 21. DAS DISPOSIÇÕES GERAIS

21.1. A autoridade competente poderá revogar a licitação por razões de interesse público decorrente de fato superveniente devidamente comprovado, pertinente e suficiente para justificar tal conduta, devendo anulá-la por ilegalidade, de ofício ou por provocação de terceiros, mediante parecer escrito e devidamente fundamentado.

21.2. A homologação do resultado desta licitação não implicará direito à contratação.

21.3. Os licitantes assumem todos os custos de preparação e apresentação de suas propostas e a Administração não será, em nenhum caso, responsável por esses custos, independentemente da condução ou do resultado do processo licitatório.

21.4. A participação na licitação implica plena aceitação, por parte do licitante, das condições estabelecidas neste instrumento convocatório e seus Anexos, bem como da obrigatoriedade do cumprimento das disposições nele contidas.





Estado da Bahia

# MUNICÍPIO DE COCOS

21.5. Qualquer modificação no instrumento convocatório exige divulgação pelo mesmo instrumento de publicação em que se deu o texto original, reabrindo-se o prazo inicialmente estabelecido, exceto quando, inquestionavelmente, a alteração não afetar a formulação das propostas.

21.6. **Não havendo expediente ou ocorrendo qualquer fato superveniente que impeça a realização do certame na data marcada, a sessão será automaticamente transferida para o primeiro dia útil subsequente, no mesmo horário e local anteriormente estabelecido, desde que não haja comunicação da Comissão em sentido contrário.**

21.7. É facultada à Comissão ou Autoridade Superior, em qualquer fase da licitação, a promoção de diligência destinada a esclarecer ou complementar a instrução do processo, vedada a inclusão posterior de documento ou informação que deveria constar no ato da sessão pública.

21.8. As normas que disciplinam este certame serão sempre interpretadas em favor da ampliação da disputa entre os interessados, desde que não comprometam o interesse da Administração, o princípio da isonomia, a finalidade e a segurança da contratação.

21.9. Em caso de cobrança pelo fornecimento de cópia da íntegra deste Edital e de seus anexos, o valor se limitará ao custo efetivo da reprodução gráfica de tais documentos, nos termos do artigo 32, § 5º, da Lei n.º 8.666/1993.

21.10. Na contagem dos prazos estabelecidos neste Edital e seus Anexos, excluir-se-á o dia do início e incluir-se-á o do vencimento. Só se iniciam e vencem os prazos em dias de expediente na Administração.

21.11. O desatendimento de exigências formais não essenciais não importará o afastamento do licitante, desde que seja possível o aproveitamento do ato, observados os princípios da isonomia e do interesse público.

21.12. Em caso de divergência entre disposições deste Edital e de seus Anexos ou demais peças que compõem o processo, prevalecerão as deste Edital.

21.13. Os casos omissos serão dirimidos pela Comissão com base nas disposições da Lei n.º 8.666/1993, e demais diplomas legais eventualmente aplicáveis.

21.14. O Edital está disponibilizado, na íntegra, no endereço Rua Presidente Juscelino, nº 115, Centro, Cocos, Bahia, CEP 47.680-000, das 08h00m às 17h00m de segunda à sexta-feira, em dias de expedientes, mesmo endereço e período no qual os autos do processo administrativo permanecerão com vista franqueada aos interessados e onde serão recebidos os documentos de habilitação dos licitantes não credenciados no CRC, para efeito de cadastramento por esta Administração Municipal (art. 22, § 2º, da Lei n.º 8.666/1993) e também no site oficial do Município de Cocos-BA, no endereço eletrônico: [www.cocos.ba.gov.br](http://www.cocos.ba.gov.br).

21.15. Caso todas as informações inclusas neste instrumento convocatório e em seus anexos, não forem suficientes para atender à todas as informações/dúvidas/esclarecimentos, as mesmas poderão ser dirimidas na sede da Prefeitura Municipal - Departamento de Licitações situada à Rua





Estado da Bahia

# MUNICÍPIO DE COCOS

Presidente Juscelino, nº 115, Centro, Cocos, Bahia, CEP 47.680-000, das 08h00m às 17h00m de segunda à sexta-feira até o primeiro dia útil anterior a data para abertura da sessão.

21.16. O foro para dirimir questões relativas ao presente Edital será o da Seção Judiciária de Cocos-BA, com exclusão de qualquer outro.

## 22. DOS ANEXOS

22.1. Integram este Edital, para todos os fins e efeitos, os seguintes anexos:

22.1.1. **Anexo I** - Projeto Básico composto por Memorial Descritivo e Especificações Técnicas, Planilha Orçamentária, Cronograma Físico-Financeiro, Planilhas do BDI com encargos sociais, plantas;

22.1.2. **Anexo II** - Modelo de Termo de Proposta de Preço;

22.1.3. **Anexo III** - Modelo de Declaração de Vistoria;

22.1.4. **Anexo IV** - Modelo de declaração de inexistência de fato superveniente impeditivo da habilitação;

22.1.5. **Anexo V** - Modelo de Declaração de Proibição de Trabalho Menor, em atendimento a Lei n.º 9.854/1999;

22.1.6. **Anexo VI** - Modelo de declaração de microempresa, de empresa de pequeno porte, ou de cooperativa enquadrada no artigo 34 da Lei n.º 11.488/2007;

22.1.7. **Anexo VII** - Modelos de declaração de elaboração independente de proposta;

22.1.8. **Anexo VIII** - Modelo de Procuração para Prática de Atos Concernentes ao Certame;

22.1.9. **Anexo IX** - Modelo de Declaração de Aparelhamento Técnico;

22.1.10. **Anexo X** - Modelo de Declaração de Trabalho Forçado e Degradante;

22.1.11. **Anexo XI** - Declaração de Cumprimento dos Requisitos de Habilitação;

22.1.12. **Anexo XII** - Minuta de Termo de Contrato;

22.1.13. **Anexo XIII** - Folha de Dados para Elaboração do Contrato.

Cocos-Ba, 06 de junho de 2022.

*Marcelo de Souza Emerenciano*  
*Prefeito Municipal*







Estado da Bahia

# MUNICÍPIO DE COCOS

ANEXO I

**PROJETO BÁSICO (MEMORIAL DESCRITIVO/ESPECIFICAÇÕES TÉCNICAS / PLANILHA ORÇAMENTÁRIA / CRONOGRAMA FÍSICO-FINANCEIRO / COMPOSIÇÃO DO BDI COM ENCARGOS SOCIAIS/ PLANTAS).**





Estado da Bahia

# MUNICÍPIO DE COCOS





Prefeitura Municipal de Cocos – BA



## MEMORIAL DESCRITIVO E ESPECIFICAÇÕES TÉCNICAS



Imagem meramente ilustrativa

## PROJETO PADRÃO PARA QUADRA POLIESPORTIVA





## Prefeitura Municipal de Cocos – BA



### SUMÁRIO

1.1	INTRODUÇÃO .....	3
1.2	OBJETIVO DO DOCUMENTO .....	3
2.1	CONSIDERAÇÕES GERAIS.....	5
2.2	PARÂMETROS FUNCIONAIS E ESTÉTICOS .....	5
2.3	ESPAÇOS DEFINIDOS E DESCRIÇÃO DOS AMBIENTES.....	5
2.4	ACESSIBILIDADE .....	6
2.5	REFERÊNCIAS NORMATIVAS.....	6
3.1	CARACTERIZAÇÃO DO SISTEMA CONSTRUTIVO .....	8
3.2	VIDA UTIL DO PROJETO .....	8
3.3	REFERÊNCIAS NORMATIVAS.....	8
4.1	SISTEMA ESTRUTURAL .....	10
4.1.1	Caracterização e Dimensão dos Componentes .....	10
4.2	Sequência de execução .....	10
5.1	PAREDES .....	12
5.1.1	Alvenaria de Blocos Cerâmicos .....	12
6.1	IMPERMEABILIZAÇÕES.....	13
6.1.1	Tinta Betuminosa.....	13
6.2	ACABAMENTOS/REVESTIMENTOS.....	15
6.2.1	Pintura de Superfícies Metálicas.....	15
6.2.2	Paredes externas – Pintura Acrílica .....	16
6.2.3	Piso industrial polido (quadra).....	16
6.2.4	Elementos Metálicos.....	19
	INSTALAÇÕES ELÉTRICAS .....	21
	Normas Técnicas Relacionadas .....	21
	TABELA DE DIMENSÕES E ÁREAS.....	24
	TABELA DE REFERENCIA DE CORES E ACABAMENTOS.....	24

Rua Presidente Juscelino, 115, Centro – Cocos – BA  
 CEP – 47.680-000 – Fone/Fax (77) 3489 1041  
 CNPJ: 14.222.012/0001-75





## Prefeitura Municipal de Cocos – BA



# 1. INTRODUÇÃO

Rua Presidente Juscelino, 115, Centro – Cocos – BA  
CEP – 47.680-000 – Fone/Fax (77) 3489 1041  
CNPJ: 14.222.012/0001-75





## Prefeitura Municipal de Cocos – BA



### 1.1 INTRODUÇÃO

O presente projeto destina-se à orientação para a construção de uma Quadra descoberta, a ser implantada no Povoado do Santo Antônio, Município de Cocos-BA.

### 1.2 OBJETIVO DO DOCUMENTO

O memorial descritivo, como parte integrante de um projeto básico (pré-executivo), tem a finalidade de caracterizar criteriosamente todos os materiais e componentes envolvidos, bem como toda a sistemática construtiva utilizada. Tal documento relata e define integralmente o projeto básico e suas particularidades.

Constam do presente memorial a descrição dos elementos constituintes do **projeto arquitetônico**, com suas respectivas sequências executivas e especificações. Constam também do Memorial a citação de leis, normas, decretos, regulamentos, portarias, códigos referentes à construção civil, emitidos por órgãos públicos federais, estaduais e municipais, ou por concessionárias de serviços públicos.





## Prefeitura Municipal de Cocos – BA



## 2. ARQUITETURA

Rua Presidente Juscelino, 115, Centro – Cocos – BA  
CEP – 47.680-000 – Fone/Fax (77) 3489 1041  
CNPJ: 14.222.012/0001-75





## Prefeitura Municipal de Cocos – BA



### 2.1 CONSIDERAÇÕES GERAIS

O Projeto Quadra visa atender a demanda de espaço para prática esportiva na comunidade de Santa Rosa. O referido projeto apresenta uma área total de 668,99 m<sup>2</sup> de área construída, para implantação em terrenos de 25x40 metros quadrados.

A técnica construtiva adotada é convencional, possibilitando a construção da quadra para atender a comunidade, adotando materiais facilmente encontrados no comércio e não necessitando de mão-de-obra especializada.

As vedações são em alvenaria de tijolo furado revestido e a estrutura de fundações é de concreto cíclico. Para o revestimento do piso, especificou-se concreto polido na quadra e concreto despolado na circulação.

### 2.2 PARÂMETROS FUNCIONAIS E ESTÉTICOS

Para a elaboração do projeto e definição do partido arquitetônico foram condicionantes alguns parâmetros, a seguir relacionados:

**Programa arquitetônico** – elaborado com base no número de usuários e nas necessidades operacionais cotidianas básicas;

**Layout** – O dimensionamento dos ambientes internos foi realizado levando-se em consideração os equipamentos;

**Funcionalidade dos materiais de acabamentos** – os materiais foram especificados levando em consideração os seus requisitos de uso e aplicação: intensidade e característica do uso, conforto antropodinâmico, exposição a agentes e intempéries;

**Especificações das cores de acabamentos** – foram adotadas cores com destaque para a estrutura em amarelo;

### 2.3 ESPAÇOS DEFINIDOS E DESCRIÇÃO DOS AMBIENTES

#### Quadra:

*Quadra poliesportiva com arquibancadas.*







## Prefeitura Municipal de Cocos – BA



### 2.4 ACESSIBILIDADE

Com base no artigo 80 do Decreto Federal N.º 5.296, de 2 de Dezembro de 2004, a acessibilidade é definida como “Condição para utilização, com segurança e autonomia, total ou assistida, dos espaços, mobiliários e equipamentos urbanos, das edificações, dos serviços de transporte e dos dispositivos, sistemas e meios de comunicação e informação, por pessoa portadora de deficiência ou com mobilidade reduzida”.

O projeto arquitetônico baseado na norma ABNT NBR 9050 Acessibilidade a edificações, mobiliário, espaços e equipamentos urbanos, prevê além dos espaços com dimensionamentos adequados, todos os equipamentos de acordo com o especificado na norma, tais como: sinalizações visuais e táteis.

Tendo em vista a legislação vigente sobre o assunto, o projeto prevê:

- **Rampa** de acesso, que deve adequar-se à topografia do terreno escolhido;

### 2.5 REFERÊNCIAS NORMATIVAS

- ABNT NBR 9050, *Acessibilidade a edificações, mobiliário, espaços e equipamentos urbanos*.





## Prefeitura Municipal de Cocos – BA



### 3. SISTEMA CONSTRUTIVO

Rua Presidente Juscelino, 115, Centro – Cocos – BA  
CEP – 47.680-000 – Fone/Fax (77) 3489 1041  
CNPJ: 14.222.012/0001-75





## Prefeitura Municipal de Cocos – BA



### 3.1 CARACTERIZAÇÃO DO SISTEMA CONSTRUTIVO

Em virtude da maior agilidade na análise de projeto e fiscalização de convênios e obras, optou-se pela utilização de um projeto simples e arrojado. Algumas das premissas deste projeto têm aplicação direta no sistema construtivo adotado:

- 3.1.1 Definição de um modelo que possa ser implantado considerando-se a diferença climáticas, topográfica local;
- 3.1.2 Facilidade construtiva, com modelo e técnica construtivos amplamente difundidos;
- 3.1.3 Garantia de acessibilidade aos portadores de necessidades especiais em consonância com a ABNT NBR 9050;
- 3.1.4 Utilização de materiais que permitam a perfeita higienização e fácil manutenção;
- 3.1.5 Obediência à legislação pertinente e normas técnicas vigentes no que tange à construção, saúde e bem estar;
- 3.1.6 O emprego adequado de técnicas e de materiais de construção, valorizando as reservas regionais com enfoque na sustentabilidade.

Levando-se em conta esses fatores e como forma de simplificar a execução da obra, o sistema construtivo adotado foi o convencional, a saber:

- 3.1.7 Estrutura de concreto armado;
- 3.1.8 Alvenaria de tijolos com 08 furos (dimensões nominais: 19x19x09cm, conforme NBR 7171);

### 3.2 VIDA ÚTIL DO PROJETO

Sistema	Vida Útil mínima (anos)
Estrutura	≥ 50
Pisos Internos	≥ 13
Vedação vertical externa	≥ 40
Vedação vertical externa	≥ 20
Cobertura	≥ 20
Hidrossanitário	≥ 20

### 3.3 REFERÊNCIAS NORMATIVAS

- Práticas de Projeto, *Construção e Manutenção de Edifícios Públicos Federais*, SEAP - Secretaria de Estado de Administração e do Patrimônio;
- Códigos, Leis, Decretos, Portarias e Normas Federais, Estaduais e Municipais, inclusive normas de concessionárias de serviços públicos;
- ABNT NBR 5674, *Manutenção de edificações – Procedimento*.

Rua Presidente Juscelino, 115, Centro – Cocos – BA  
 CEP – 47.680-000 – Fone/Fax (77) 3489 1041  
 CNPJ: 14.222.012/0001-75





## Prefeitura Municipal de Cocos – BA



### 4. ELEMENTOS CONSTRUTIVOS

Rua Presidente Juscelino, 115, Centro – Cocos – BA  
CEP – 47.680-000 – Fone/Fax (77) 3489 1041  
CNPJ: 14.222.012/0001-75





## Prefeitura Municipal de Cocos – BA



### 4.1 SISTEMA ESTRUTURAL

#### 4.1.1 Caracterização e Dimensão dos Componentes

##### 4.1.1.1 Fundações

A escolha do tipo de fundação mais adequado para uma edificação é função das cargas da edificação e da profundidade da camada resistente do solo.

Em virtude disso foi adotada uma função tipo sapata corrida de concreto ciclopico.

##### 4.1.1.2 Vigas

Vigas em concreto ciclopico moldado in loco com altura média aproximada 40 cm.

##### 4.1.1.3 Lajes

É utilizada laje pré-moldada de altura média aproximada de 15 cm.

### 4.2 Sequência de execução

#### 4.2.1.1 Vigas

Para a execução de vigas de fundações (baldrame) deverão ser tomadas as seguintes precauções: na execução das formas estas deverão estar limpas para a concretagem, e colocadas no local escavado de forma que haja facilidade na sua remoção. Não será admitida a utilização da lateral da escavação como delimitadora da concretagem.

Antes da concretagem, as formas deverão ser molhadas até a saturação. A concretagem deverá ser executada conforme os preceitos da norma pertinente. A cura deverá ser executada conforme norma para se evitar a fissuração da peça estrutural.





## Prefeitura Municipal de Cocos – BA



Rua Presidente Juscelino, 115, Centro – Cocos – BA  
CEP – 47.680-000 – Fone/Fax (77) 3489 1041  
CNPJ: 14.222.012/0001-75





## Prefeitura Municipal de Cocos – BA



### 4.2.1.2

#### Normas Técnicas relacionadas

- ABNT NBR 5738, *Concreto – Procedimento para moldagem e cura de corpos-de-prova*;
- ABNT NBR 5739, *Concreto – Ensaio de compressão de corpos-de-prova cilíndricos*;
- ABNT NBR 6118, *Projeto de estruturas de concreto – Procedimentos*;
- ABNT NBR 7212, *Execução de concreto dosado em central*;
- ABNT NBR 8522, *Concreto – Determinação do módulo estático de elasticidade à compressão*;
- ABNT NBR 8681, *Ações e segurança nas estruturas – Procedimento*;
- ABNT NBR 14931, *Execução de estruturas de concreto – Procedimento*;

## 5.1 PAREDES

### 5.1.1 Alvenaria de Blocos Cerâmicos

#### 5.1.1.1

#### Caracterização e Dimensões do Material:

Tijolos cerâmicos de oito furos 19x19x9cm, de primeira qualidade, bem cozidos, leves, sonoros, duros, com as faces planas, cor uniforme;

- Largura: 19 cm; Altura: 19 cm; Profundidade 10 ou 11,5 cm;

#### 5.1.1.2

#### Sequência de execução:

Deve-se começar a execução das paredes pelos cantos, se assentado os blocos em amarração. Durante toda a execução, o nível e o prumo de cada fiada devem ser verificados. Os blocos devem ser assentados com argamassa de cimento, areia e revestidas conforme especificações do projeto de arquitetura.

#### 5.1.1.3

#### Conexões e interfaces com os demais elementos construtivos

O encontro da alvenaria com as vigas superiores (encunhamento) deve ser feito com tijolos cerâmicos maciços, levemente inclinados (conforme figura abaixo), somente uma semana após a execução da alvenaria.

Rua Presidente Juscelino, 115, Centro – Cocos – BA  
 CEP – 47.680-000 – Fone/Fax (77) 3489 1041  
 CNPJ: 14.222.012/0001-75





## Prefeitura Municipal de Cocos – BA

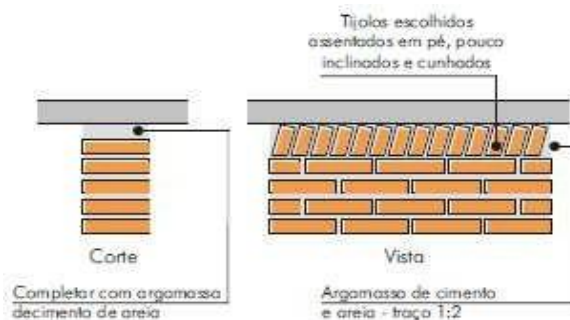

### 5.1.1.4 Normas Técnicas relacionadas:

- ☐ ABNT NBR 7170, *Tijolo maciço cerâmico para alvenaria*;
- ☐ ABNT NBR 8041, Tijolo maciço para alvenaria – Forma e dimensões –
- ☐ Padronização;
- ☐ ABNT NBR 8545, Execução de alvenaria sem função estrutural de tijolos e blocos cerâmicos – Procedimento;
- ☐ ABNT NBR 15270-1, Componentes cerâmicos - Parte 1: Blocos cerâmicos para alvenaria de vedação - Terminologia e requisitos;

## 6.1 IMPERMEABILIZAÇÕES

### 6.1.1 Tinta Betuminosa

#### 6.1.1.1 Caracterização e Dimensões do Material:

Tinta asfáltica para concreto, alvenarias, ou composição básica de asfalto a base de solvente. Anticorrosiva e impermeabilizante.

#### 6.1.1.2 Sequência de execução:

A superfície devera estar limpa, retirada toda a sujeira e empecilhos que comprometam a eficiência do produto.

A forma correta e a aplicação com duas demãos, sendo cada uma em sentidos diferentes, necessitando um tempo de 12 horas em a 1a e a 2a demão.

A pintura impermeabilizante deve cobrir toda a superfície da fundação, conexões e interfaces com os demais elementos construtivos.

#### 6.1.1.3 Aplicação no Projeto e Referência com os Desenhos:

- Vigas Baldrame

#### 6.1.1.4 Normas Técnicas relacionadas

- ABNT NBR 9575 - Impermeabilização - Seleção e projeto
- ABNT NBR 9574 - Execução de impermeabilização – Procedimento
- ABNT NBR 15352 - Mantas termoplásticas de polietileno de alta

Rua Presidente Juscelino, 115, Centro – Cocos – BA  
 CEP – 47.680-000 – Fone/Fax (77) 3489 1041  
 CNPJ: 14.222.012/0001-75







## Prefeitura Municipal de Cocos – BA



densidade (PEAD) e de polietileno linear (PEBDL) para impermeabilização  
- ABNT NBR 9685 - Emulsão asfáltica para impermeabilização

Rua Presidente Juscelino, 115, Centro – Cocos – BA  
CEP – 47.680-000 – Fone/Fax (77) 3489 1041  
CNPJ: 14.222.012/0001-75





## Prefeitura Municipal de Cocos – BA



### 6.2 ACABAMENTOS/REVESTIMENTOS

Foram definidos para acabamento materiais padronizados, resistentes e de fácil aplicação. Antes da execução do revestimento, deve-se deixar transcorrer tempo suficiente para o assentamento da alvenaria (aproximadamente 7 dias) e constatar se as juntas estão completamente curadas. Em tempo de chuvas, o intervalo entre o término da alvenaria e o início do revestimento deve ser maior.

#### 6.2.1 Pintura de Superfícies Metálicas

##### 6.2.1.1 Características e Dimensões do Material

As superfícies metálicas receberão pintura a base de esmalte sintético conforme especificado em projeto e quadro abaixo.

Material: Tinta esmalte sintético CORALIT  
 Qualidade: de primeira linha  
 Cor: amarelo ouro (estrutura de cobertura). Acabamento: acetinado  
 Fabricante: Coral ou equivalente



Figura 1: cor azul para pintura sobre estrutura de aço.

##### 6.2.1.2 Sequência de execução

Aplicar Pintura de base com primer: Kromik Metal Primer 74 ou equivalente Pintura de acabamento  
 Número de demãos: tantas demãos, quantas forem necessárias para um acabamento perfeito, no mínimo duas. Deverá ser rigorosamente observado o intervalo entre duas demãos subsequentes indicados pelo fabricante do produto.

Deverão ser observadas as especificações constantes no projeto estrutural metálico de referência.

##### 6.2.1.3 Aplicação no Projeto e Referência com os Desenhos

- Alambrado metálico do contorno da Quadra;
- Tabelas, corrimãos, traves.

##### 6.2.1.4 Normas Técnicas relacionadas:

- ABNT NBR 11702: *Tintas para construção civil – Tintas para edificações não industriais – Classificação;*

Rua Presidente Juscelino, 115, Centro – Cocos – BA  
 CEP – 47.680-000 – Fone/Fax (77) 3489 1041  
 CNPJ: 14.222.012/0001-75





## Prefeitura Municipal de Cocos – BA



- ABNT NBR 13245: *Tintas para construção civil - Execução de pinturas em edificações não industriais - Preparação de superfície.*

### 6.2.2 Paredes externas – Pintura Acrílica

#### 6.2.2.1 Características e Dimensões do Material

As paredes externas receberão revestimento de pintura acrílica para fachadas sobre reboco desempenado fino e acabamento fosco.

6.2.2.1.1 Modelo de Referência: tinta Suvinil Fachada Acrílico contra Microfissuras, ou equivalente, nas cores indicadas.

#### 6.2.2.2 Seqüência de execução:

Ressalta-se a importância de teste das tubulações hidrossanitárias, antes de iniciado qualquer serviço de revestimento. Após esses testes, recomenda-se o enchimento dos rasgos feitos durante a execução das instalações, a limpeza da alvenaria, a remoção de eventuais saliências de argamassa das justas. As áreas a serem pintadas devem estar perfeitamente secas, a fim de evitar a formação de bolhas.

O revestimento ideal deve ter três camadas: chapisco, emboço e reboco liso, antes da aplicação da massa corrida.

#### 6.2.2.3 Aplicação no Projeto e Referências com os Desenhos:

- Paredes da Arquibancada da quadra - Cor amarelo ouro
- Estrutura de concreto – Cor Branco Gelo.

#### 6.2.2.4 Normas Técnicas relacionadas:

– ABNT NBR 11702: *Tintas para construção civil – Tintas para edificações não industriais – Classificação;*

– ABNT NBR 13245: *Tintas para construção civil - Execução de pinturas em edificações não industriais - Preparação de superfície.*

### 6.2.3 Piso industrial polido (quadra)

#### 6.2.3.1 Caracterização e Dimensões do Material:

Piso industrial polido, em concreto armado, fck 25MPa e demarcação da quadra com pintura à base de resina acrílica e tinta epóxi antiderrapante nas cores azul, amarela, laranja e branca e verde.

#### Estrutura do piso:

- Espessura da placa: 9cm - com tolerância executiva de +1cm/-0,5cm;
- Armadura superior, tela soldada nervurada Q-92 em painel:
- A armadura deve ser constituída por telas soldadas CA-60 fornecidas em painéis e que atendam a NBR 7481.

Rua Presidente Juscelino, 115, Centro – Cocos – BA  
 CEP – 47.680-000 – Fone/Fax (77) 3489 1041  
 CNPJ: 14.222.012/0001-75





## Prefeitura Municipal de Cocos – BA



- Barras de transferência: barra de aço liso  $\varnothing=12,5\text{mm}$ ; comprimento 35cm, metade pintada e engraxada;

- Sub Base:

A sub base de 9cm com tolerância executiva de  $+2\text{cm}/- 1\text{cm}$  deverá ser preparada com brita graduada simples, com granulometria com diâmetro máximo de 19 mm.

### 6.2.3.2 Sequência de execução:

- Preparo da sub-base:

A compactação deverá ser efetuada com sapo mecânico ou com placas vibratórias; nas regiões confinadas, próximas aos pilares e bases deve-se proceder à compactação com placas vibratórias, de modo a obter-se pelo menos 100% de compactação na energia do proctor modificado.

- Isolamento da placa e sub-base:

O isolamento entre a placa e a sub-base, deve ser feito com filme plástico (espessura mínima de 0,15mm), como as denominadas lonas pretas; nas regiões das emendas, deve-se promover uma superposição de pelo menos 15cm.

As formas devem ser rígidas o suficiente para suportar as pressões e ter linearidade superior a 3mm em 5m;

- Colocação das armaduras:

A armadura deve ter suas emendas feitas pela superposição de malhas da tela soldada, nos sentidos transversais e longitudinais.

- Plano de concretagem:

A execução do piso deverá ser feita por faixas, onde um longo pano é concretado e posteriormente as placas são cortadas, fazendo com que haja continuidade nas juntas longitudinais.

- Acabamento superficial:

A regularização da superfície do concreto deve ser efetuada com ferramenta denominada rodo de corte, aplicado no sentido transversal da concretagem, algum tempo após a concretagem, quando o material está um pouco mais rígido.

- Desempeno mecânico do concreto:

Deverá ser executado, quando a superfície estiver suficientemente rígida e livre da água superficial de exsudação. A operação mecânica deve ser executada quando o concreto suportar o peso de uma pessoa, deixando uma marca entre 2 a 4mm de profundidade. O desempenho deve iniciar-se ortogonal à direção da régua vibratória, obedecendo sempre a mesma direção. Após o desempenho, deverá ser executado o alisamento superficial do concreto.

- Cura:

A cura do piso pode ser do tipo química ou úmida. Nos locais onde houver pintura, a cura química deverá ser removida conforme especificação do fabricante

- Serragem das juntas:

As juntas do tipo serradas deverão ser cortadas logo (em profundidade mínima de 3 cm) após o concreto tenha resistência suficiente para não se desagregar devendo obedecer à ordem cronológica do lançamento;

Rua Presidente Juscelino, 115, Centro – Cocos – BA  
CEP – 47.680-000 – Fone/Fax (77) 3489 1041  
CNPJ: 14.222.012/0001-75





## Prefeitura Municipal de Cocos – BA



### - Selagem das juntas:

selagem das juntas deverá ser feita quando o concreto estiver atingido pelo menos 70% de sua retração final;

Quando não indicado em projeto, deve-se considerar declividade mínima de 0,5% no sentido do eixo transversal ou do longitudinal para as extremidades da quadra devendo neste caso, todos os ajustes de declividade serem iniciados no preparo do sub leito.

Após a completa cura do concreto (aprox. 30 dias), a superfície deve ser preparada para receber a pintura demarcatória. Lavar ou escovar, eliminando toda poeira, partículas soltas, manchas gordurosas, sabão e mofo. Após limpeza e secagem total, fazer o molde demarcando a faixa a ser pintada, com aplicação da fita crepe em 2 camadas, tomando cuidado para que fiquem bem fixas, uniformes e perfeitamente alinhadas.

### 6.2.3.3 Aplicação no Projeto e Referencias com os Desenhos:

- Piso da quadra poliesportiva coberta.

### 6.2.3.4 Normas Técnicas relacionadas:

- NBR 7480 - Barras e fios de aço destinados a armaduras para concreto armado.
- NBR 7481 - Tela de aço soldada, para armadura de concreto.
- NBR 7212 - Execução de concreto dosado em central - Procedimento.
- NBR 11578 - Cimento Portland Composto.
- NBR 5735 - Cimento Portland de Alta Resistência Inicial.
- NBR 5733 - Cimento Portland de Alto Forno.
- NBR 11801 - Argamassa de Alta Resistência Mecânica para Pisos.
- NBR 5739 - Ensaio de Compressão de Corpos de Prova Cilíndricos.
- NBR 7223 - Determinação da Consistência pelo Abatimento de Tronco de Cone - Método de Ensaio.
- ASTM C309-03 - Standard Specification for Liquid Membrane Forming Compounds for Curing Concrete.
- ASTM E - 1155/96 - Standard Test Method for Determining FF Floor Flatness and FL Floor Levelness Numbers.
- BS 8204-2:2003 - Screeds, Bases and in Situ Floorings - Part 2: Concrete Wearing Surfaces.

Rua Presidente Juscelino, 115, Centro – Cocos – BA  
CEP – 47.680-000 – Fone/Fax (77) 3489 1041  
CNPJ: 14.222.012/0001-75





## Prefeitura Municipal de Cocos – BA



### 6.2.4 Elementos Metálicos

#### 6.2.4.1 Alambrados da quadra coberta

##### Caracterização e Dimensões do Material

Alambrado metálico composto de quadros estruturais em tubo de aço galvanizado a fogo, tipo industrial, requadros para fixação da tela em barra chata galvanizada e fechamento de Tela de arame galvanizado em malha quadrangular com espaçamento de 2”.

- Dimensões: Quadros estruturais em tubo de aço galvanizado -  $\varnothing=1\ 1/2''$  e=2mm;
- Requadros para fixação da tela em barra chata galvanizada -  $3/4''$  e=3/16”;
- Batedor em barra chata galvanizada -  $3/4''$  e=3/16”
- Trava de fechamento em barra redonda galvanizada a fogo ( $\varnothing=1/2''$ )
- Porta-cadeado em barra chata galvanizada ( $1\ 1/4''$  e=3/16”);
- Tela de arame galvanizado (fio 10 = 3,4mm) em malha quadrangular com espaçamento de 2”.

##### Sequência de execução:

Os montantes e o travamento horizontal deverão ser fixados por meio de solda elétrica em cordões corridos por toda a extensão da superfície de contato. Todos os locais onde houver ponto de solda e/ou corte, devem estar isentos de rebarbas, poeira, gordura, graxa, sabão, ferrugem ou qualquer outro contaminante. A tela deverá ser esticada, transpassada e amarrada no requadro do portão.

##### Aplicação no Projeto e Referências com os Desenhos:

- Alambrado da quadra;





## Prefeitura Municipal de Cocos – BA



## 6. ELÉTRICA

Rua Presidente Juscelino, 115, Centro – Cocos – BA  
CEP – 47.680-000 – Fone/Fax (77) 3489 1041  
CNPJ: 14.222.012/0001-75





## Prefeitura Municipal de Cocos – BA



### INSTALAÇÕES ELÉTRICAS

No projeto de instalações elétricas foram definidos distribuição geral das luminárias, pontos de força, comandos, circuitos, chaves, proteções e equipamentos. O atendimento à edificação foi considerado em baixa tensão, conforme a tensão operada pela concessionária local em 220V. Os alimentadores foram dimensionados com base o critério de queda de tensão máxima admissível considerando a distância aproximada de 20 metros do quadro geral de baixa tensão até a subestação em poste. Caso a distância seja maior, os alimentadores deverão ser redimensionados.

Os circuitos que serão instalados seguirão os pontos de consumo através de eletrodutos, condutores e caixas de passagem. Todos os materiais deverão ser de qualidade para garantir a facilidade de manutenção e durabilidade.

A partir dos QD, localizado no acesso ao depósito, que seguem em eletrodutos conforme especificado no projeto.

Todos os circuitos de tomadas serão dotados de dispositivos diferenciais residuais de alta sensibilidade para garantir a segurança. As luminárias especificadas no projeto preveem lâmpadas de baixo consumo de energia, reatores eletrônicos de alta eficiência, alto fator de potência e baixa taxa de distorção harmônica.

O acionamento dos comandos das luminárias é feito por seções. Dessa forma aproveita-se melhor a iluminação natural ao longo do dia, permitindo acionar apenas as seções que se fizerem necessária, racionalizando o uso de energia.

#### Normas Técnicas Relacionadas

- NR 10 – *Segurança em Instalações e Serviços em Eletricidade*;
- ABNT NBR 5382, *Verificação de iluminância de interiores*;
- ABNT NBR 5410, *Instalações elétricas de baixa tensão*;
- ABNT NBR 5413, *Iluminância de interiores*;
- ABNT NBR 5444, *Símbolos gráficos para instalações elétricas prediais*;
- ABNT NBR 5461, *Iluminação*;
- ABNT NBR 5471, *Condutores elétricos*;
- ABNT NBR 6689, *Requisitos gerais para condutos de instalações elétricas prediais*;
- ABNT NBR 10898, *Sistema de iluminação de emergência*;
- ABNT NBR IEC 60081, *Lâmpadas fluorescentes tubulares para iluminação geral*;
- ABNT NBR IEC 60669-2-1, *Interruptores para instalações elétricas fixas residenciais e similares – Parte 2-1: Requisitos particulares - Interruptores eletrônicos*;
- ABNT NBR IEC 60884-2-2, *Plugues e tomadas para uso doméstico e análogo – Parte 2-2: Requisitos particulares para tomadas para aparelhos*;
- ABNT NBR NM 247-1, *Cabos isolados com policloreto de vinila (PVC) para tensões nominais até 450/750 V – Parte 1: Requisitos gerais (IEC 60227-1, MOD)*;
- ABNT NBR NM 60669-1, *Interruptores para instalações elétricas fixas domésticas e análogas*
- *Parte 1: Requisitos gerais (IEC 60669-1:2000, MOD)*;

Rua Presidente Juscelino, 115, Centro – Cocos – BA  
CEP – 47.680-000 – Fone/Fax (77) 3489 1041  
CNPJ: 14.222.012/0001-75







## Prefeitura Municipal de Cocos – BA



– ABNT NBR NM 60884-1, *Plugues e tomadas para uso doméstico e análogo – Parte 1: Requisitos gerais (IEC 60884-1:2006 MOD)*.

Rua Presidente Juscelino, 115, Centro – Cocos – BA  
CEP – 47.680-000 – Fone/Fax (77) 3489 1041  
CNPJ: 14.222.012/0001-75





## Prefeitura Municipal de Cocos – BA



## 7. ANEXOS

Rua Presidente Juscelino, 115, Centro – Cocos – BA  
CEP – 47.680-000 – Fone/Fax (77) 3489 1041  
CNPJ: 14.222.012/0001-75





## Prefeitura Municipal de Cocos – BA



### TABELA DE DIMENSÕES E ÁREAS

Quadra Coberta			
Quantidade	Ambientes	Dimensões Internas (CxLxH)	Áreas Úteis (m²)
01	Quadra poliesportiva c/ arquibancada	23,40 x 34,5 x variável	807,30
<b>Área Útil Total</b>			<b>807,30</b>

### TABELA DE REFERENCIA DE CORES E ACABAMENTOS

Elementos	Ambientes	Especificações	Cores
Piso	Quadra	Piso industrial polido com cimento comum demarcações coloridas com pintura à base de resina acrílica	Cinza/ azul, amarelo, laranja, branco e verde
	Circulação	Piso industrial polido com cimento comum	

Rua Presidente Juscelino, 115, Centro – Cocos – BA  
 CEP – 47.680-000 – Fone/Fax (77) 3489 1041  
 CNPJ: 14.222.012/0001-75





**Obra**  
CONSTRUÇÃO DE QUADRA POLIESPORTIVA NO POVOADO DO SANTO ANTÔNIO

**Bancos**  
SINAPI - 01/2022 - Bahia  
ORSE - 12/2021 - Sergipe  
SEINFRA - 027 - Ceará

**B.D.I.**  
20,6%

**Encargos Sociais**  
Não Desonerado: embutido nos preços unitário dos insumos de mão de obra, de acordo com as bases.

## Orçamento Sintético

Item	Código	Banco	Descrição	Und	Quant.	Valor Unit	Valor Unit com BDI	Total	Peso (%)
<b>1</b>			<b>CONSTRUÇÃO DA QUADRA POLIESPORTIVA</b>					<b>353.650,66</b>	<b>100,00 %</b>
<b>1.1</b>			<b>SERVIÇOS PRELIMINARES</b>					<b>45.103,54</b>	<b>12,75 %</b>
1.1.1	51	ORSE	Placa de obra em chapa aço galvanizado, instalada - Rev 02_01/2022	m²	6	407,97	492,01	2.952,06	0,83 %
1.1.2	53	ORSE	Tapume em chapa compensada esp = 10mm (1 uso)	m²	254,76	110,75	133,56	34.025,74	9,62 %
1.1.3	C2850	SEINFRA	INSTALAÇÕES PROVISÓRIAS DE LUZ , FORÇA, TELEFONE E LÓGICA	UN	1	1.308,20	1.577,68	1.577,68	0,45 %
1.1.4	C2851	SEINFRA	INSTALAÇÕES PROVISÓRIAS DE ÁGUA	UN	1	1.036,78	1.250,35	1.250,35	0,35 %
1.1.5	4176	ORSE	Locação de construção de edificação entre 200 e 1000 m2, inclusive execução de gabarito de madeira	m²	668,06	6,58	7,93	5.297,71	1,50 %
<b>1.2</b>			<b>MOVIMENTO DE TERRA</b>					<b>18.550,83</b>	<b>5,25 %</b>
<b>1.2.1</b>			<b>FUNDAÇÕES</b>					<b>17.846,00</b>	<b>5,05 %</b>
1.2.1.1	96995	SINAPI	REATERRO MANUAL APILOADO COM SOQUETE. AF_10/2017	m³	264,58	47,06	56,75	15.014,91	4,25 %
1.2.1.2	93358	SINAPI	ESCAVAÇÃO MANUAL DE VALA COM PROFUNDIDADE MENOR OU IGUAL A 1,30 M. AF_02/2021	m³	30,25	77,61	93,59	2.831,09	0,80 %
<b>1.2.2</b>			<b>ARQUIBANCADA</b>					<b>704,83</b>	<b>0,20 %</b>
1.2.2.1	96995	SINAPI	REATERRO MANUAL APILOADO COM SOQUETE. AF_10/2017	m³	12,42	47,06	56,75	704,83	0,20 %
<b>1.3</b>			<b>FUNDAÇÕES</b>					<b>37.953,49</b>	<b>10,73 %</b>
<b>1.3.1</b>			<b>VIGAS BALDRAMES</b>					<b>37.953,49</b>	<b>10,73 %</b>
1.3.1.1	95241	SINAPI	LASTRO DE CONCRETO MAGRO, APLICADO EM PISOS, LAJES SOBRE SOLO OU RADIERS, ESPESSURA DE 5 CM. AF_07/2016	m²	75,61	29,39	35,44	2.679,61	0,76 %
1.3.1.2	96536	SINAPI	FABRICAÇÃO, MONTAGEM E DESMONTAGEM DE FÔRMA PARA VIGA BALDRAME, EM MADEIRA SERRADA, E=25 MM, 4 UTILIZAÇÕES. AF_06/2017	m²	170	85,07	102,59	17.440,30	4,93 %
1.3.1.3	73361	SINAPI	CONCRETO CICLOPICO FCK=10MPA 30% PEDRA DE MAO INCLUSIVE LANCAMENTO	m³	30,25	488,84	589,54	17.833,58	5,04 %
<b>1.4</b>			<b>SUPERESTRUTURA</b>					<b>73.072,44</b>	<b>20,66 %</b>



<b>1.4.1</b>			<b>CONCRETO ARMADO - PISO PARA QUADRA</b>						<b>69.593,19</b>	<b>19,68 %</b>
1.4.1.1	2656	ORSE	Lastro de brita 1	m³	37,1	123,52	148,96	5.526,41	1,56 %	
1.4.1.2	91594	SINAPI	ARMAÇÃO DO SISTEMA DE PAREDES DE CONCRETO, EXECUTADA EM PAREDES DE EDIFICAÇÕES TÊRREAS OU DE MÚLTIPLOS PAVIMENTOS, TELA Q-92. AF_06/2019	KG	572,32	15,57	18,77	10.742,44	3,04 %	
1.4.1.3	92779	SINAPI	ARMAÇÃO DE PILAR OU VIGA DE UMA ESTRUTURA CONVENCIONAL DE CONCRETO ARMADO EM UMA EDIFICAÇÃO TÊRREA OU SOBRADO UTILIZANDO AÇO CA-50 DE 12,5 MM - MONTAGEM. AF_12/2015	KG	643,46	12,71	15,32	9.857,80	2,79 %	
1.4.1.4	68325	SINAPI	PISO EM CONCRETO 20 MPA PREPARO MECANICO, ESPESSURA 7CM, INCLUSO SELANTE ELASTICO A BASE DE POLIURETANO	m²	611	58,99	71,14	43.466,54	12,29 %	
<b>1.4.2</b>			<b>CONCRETO ARMADO - ARQUIBANCADAS</b>						<b>3.479,25</b>	<b>0,98 %</b>
1.4.2.1	92518	SINAPI	MONTAGEM E DESMONTAGEM DE FÔRMA DE LAJE MACIÇA, PÉ-DIREITO SIMPLES, EM CHAPA DE MADEIRA COMPENSADA RESINADA, 6 UTILIZAÇÕES. AF_09/2020	m²	8,71	33,74	40,69	354,40	0,10 %	
1.4.2.2	85662	SINAPI	ARMAÇÃO EM TELA DE AÇO SOLDADA NERVURADA Q-92, AÇO CA-60, 4.2MM. MALHA 15X15CM	m²	37,24	22,45	27,07	1.008,08	0,29 %	
1.4.2.3	92720	SINAPI	CONCRETAGEM DE PILARES, FCK = 25 MPA, COM USO DE BOMBA EM EDIFICAÇÃO COM SEÇÃO MÉDIA DE PILARES MENOR OU IGUAL A 0,25 M² - LANÇAMENTO, ADENSAMENTO E ACABAMENTO. AF_12/2015	m³	3,42	513,22	618,94	2.116,77	0,60 %	
<b>1.5</b>			<b>SISTEMA VEDAÇÃO VERTICAL</b>						<b>12.026,76</b>	<b>3,40 %</b>
<b>1.5.1</b>			<b>ALVENARIA EM ARQUIBANCADA</b>						<b>12.026,76</b>	<b>3,40 %</b>
1.5.1.1	87841	SINAPI	REVESTIMENTO DECORATIVO MONOCAMADA APLICADO COM EQUIPAMENTO DE PROJEÇÃO EM PANOS DA FACHADA COM PRESENÇA DE VÃOS, DE UM EDIFÍCIO DE ALVENARIA ESTRUTURAL E ACABAMENTO RASPADO. AF_06/2014	m²	79,6	125,29	151,09	12.026,76	3,40 %	
<b>1.6</b>			<b>REVESTIMENTOS INTERNO E EXTERNO</b>						<b>4.255,88</b>	<b>1,20 %</b>
<b>1.6.1</b>			<b>REVESTIMENTO EXTERNO</b>						<b>4.255,88</b>	<b>1,20 %</b>
1.6.1.1	87894	SINAPI	CHAPISCO APLICADO EM ALVENARIA (SEM PRESENÇA DE VÃOS) E ESTRUTURAS DE CONCRETO DE FACHADA, COM COLHER DE PEDREIRO. ARGAMASSA TRAÇO 1:3 COM PREPARO EM BETONEIRA 400L. AF_06/2014	m²	75,62	6,73	8,11	613,27	0,17 %	
1.6.1.2	87792	SINAPI	EMBOÇO OU MASSA ÚNICA EM ARGAMASSA TRAÇO 1:2:8, PREPARO MECÂNICO COM BETONEIRA 400 L, APLICADA MANUALMENTE EM PANOS CEGOS DE FACHADA (SEM PRESENÇA DE VÃOS), ESPESSURA DE 25 MM. AF_06/2014	m²	75,62	39,95	48,17	3.642,61	1,03 %	
<b>1.7</b>			<b>PAVIMENTAÇÃO (RAMPA DE ACESSIBILIDADE)</b>						<b>3.829,66</b>	<b>1,08 %</b>
1.7.1	87630	SINAPI	CONTRAPISO EM ARGAMASSA TRAÇO 1:4 (CIMENTO E AREIA), PREPARO MECÂNICO COM BETONEIRA 400 L, APLICADO EM ÁREAS SECAS SOBRE LAJE, ADERIDO, ACABAMENTO NÃO REFORÇADO, ESPESSURA 3CM. AF_07/2021	m²	6,21	38,60	46,55	289,07	0,08 %	



1.7.2	94963	SINAPI	CONCRETO FCK = 15MPA, TRAÇO 1:3.4:3,5 (EM MASSA SECA DE CIMENTO/ AREIA MÉDIA/ BRITA 1) - PREPARO MECÂNICO COM BETONEIRA 400 L. AF_05/2021	m³	0,63	413,78	499,01	314,37	0,09 %
1.7.3	4864	ORSE	Piso tátil direcional e de alerta, em concreto colorido, p/deficientes visuais, dimensões 30x30cm, aplicado com argamassa industrializada ac-ii, rejuntado, exclusive regularização de base	m²	1,44	92,66	111,74	160,90	0,05 %
1.7.4	12189	ORSE	Corrimão duplo central em tubo de ferro galvanizado 1 1/2", com chumbadores para fixação no piso	m	4,96	512,45	618,01	3.065,32	0,87 %
<b>1.8</b>			<b>PINTURAS E ACABAMENTOS</b>					<b>46.923,40</b>	<b>13,27 %</b>
1.8.1	79460	SINAPI	PINTURA EPOXI, DUAS DEMAOS	m²	484,61	50,79	61,25	29.682,36	8,39 %
1.8.2	73865/001	SINAPI	FUNDO PREPARADOR PRIMER A BASE DE EPOXI, PARA ESTRUTURA METALICA. UMA DEMAQ. ESPESSURA DE 25 MICRA.	m²	207,23	10,97	13,22	2.739,58	0,77 %
1.8.3	73924/003	SINAPI	PINTURA ESMALTE FOSCO, DUAS DEMAOS, SOBRE SUPERFICIE METALICA	m²	207,23	31,49	37,97	7.868,52	2,22 %
1.8.4	41595	SINAPI	PINTURA ACRILICA DE FAIXAS DE DEMARCAÇÃO EM QUADRA POLIESPORTIVA. 5 CM DE LARGURA	M	283,16	13,20	15,91	4.505,07	1,27 %
1.8.5	88495	SINAPI	APLICAÇÃO E LIXAMENTO DE MASSA LÁTEX EM PAREDES, UMA DEMÃO. AF_06/2014	m²	76,05	11,13	13,42	1.020,59	0,29 %
1.8.6	88487	SINAPI	APLICAÇÃO MANUAL DE PINTURA COM TINTA LÁTEX PVA EM PAREDES, DUAS DEMÃOS. AF_06/2014	m²	76,05	12,08	14,56	1.107,28	0,31 %
<b>1.9</b>			<b>INSTALAÇÃO ELÉTRICA - 220V</b>					<b>31.043,51</b>	<b>8,78 %</b>
<b>1.9.1</b>			<b>CENTRO DE DISTRIBUIÇÃO</b>					<b>454,44</b>	<b>0,13 %</b>
1.9.1.1	74131/001	SINAPI	QUADRO DE DISTRIBUIÇÃO DE ENERGIA DE EMBUTIR, EM PVC, PARA 3 DISJUNTORES TERMOMAGNETICOS MONOPOLARES SEM BARRAMENTO FORNECIMENTO E INSTALACAO	UN	1	79,49	95,86	95,86	0,03 %
1.9.1.2	101946	SINAPI	QUADRO DE MEDIÇÃO GERAL DE ENERGIA PARA 1 MEDIDOR DE SOBREPOR - FORNECIMENTO E INSTALAÇÃO. AF_10/2020	UN	1	140,85	169,86	169,86	0,05 %
1.9.1.3	93655	SINAPI	DISJUNTOR MONOPOLAR TIPO DIN, CORRENTE NOMINAL DE 20A - FORNECIMENTO E INSTALAÇÃO. AF_10/2020	UN	2	13,76	16,59	33,18	0,01 %
1.9.1.4	93657	SINAPI	DISJUNTOR MONOPOLAR TIPO DIN, CORRENTE NOMINAL DE 32A - FORNECIMENTO E INSTALAÇÃO. AF_10/2020	UN	1	15,17	18,29	18,29	0,01 %
1.9.1.5	74130/004	SINAPI	DISJUNTOR TERMOMAGNETICO TRIPOLAR PADRAO NEMA (AMERICANO) 10 A 50A 240V. FORNECIMENTO E INSTALACAO	UN	1	101,81	122,78	122,78	0,03 %
1.9.1.6	93653	SINAPI	DISJUNTOR MONOPOLAR TIPO DIN, CORRENTE NOMINAL DE 10A - FORNECIMENTO E INSTALAÇÃO. AF_10/2020	UN	1	12,00	14,47	14,47	0,00 %
<b>1.9.2</b>			<b>ELETRODUTOS E ACESSÓRIOS</b>					<b>985,60</b>	<b>0,28 %</b>
1.9.2.1	91856	SINAPI	ELETRODUTO FLEXÍVEL CORRUGADO, PVC, DN 32 MM (1"), PARA CIRCUITOS TERMINAIS, INSTALADO EM PAREDE - FORNECIMENTO E INSTALAÇÃO. AF_12/2015	M	70	11,68	14,08	985,60	0,28 %
<b>1.9.3</b>			<b>CABOS E FIOS CONDUTORES</b>					<b>2.039,75</b>	<b>0,58 %</b>
1.9.3.1	91928	SINAPI	CABO DE COBRE FLEXÍVEL ISOLADO, 4 MM², ANTI-CHAMA 450/750 V, PARA CIRCUITOS TERMINAIS - FORNECIMENTO E INSTALAÇÃO. AF_12/2015	M	210	6,93	8,35	1.753,50	0,50 %



1.9.3.2	91930	SINAPI	CABO DE COBRE FLEXÍVEL ISOLADO, 6 MM <sup>2</sup> , ANTI-CHAMA 450/750 V, PARA CIRCUITOS TERMINAIS - FORNECIMENTO E INSTALAÇÃO. AF 12/2015	M	25	9,50	11,45	286,25	0,08 %
<b>1.9.4</b>			<b>ILUMINAÇÃO E TOMADAS</b>					<b>27.563,72</b>	<b>7,79 %</b>
1.9.4.1	7646	ORSE	Poste de aço galvanizado cônico contínuo reto, diâmetro superior de 76mm, diâmetro da base 175mm, altura total 9m, com base de fixação, da Conipost ref. Série 3009/BJG+CH, classe 100 da Conipost ou similar	un	4	4.655,95	5.615,07	22.460,28	6,35 %
1.9.4.2	7902	ORSE	Projektor retangular (tecnolux - ref. bw - 90 ou similar), inclusive reator e lâmpada vapor de sódio 400 w	un	8	528,97	637,93	5.103,44	1,44 %
<b>1.10</b>			<b>SERVIÇOS COMPLEMENTARES</b>					<b>80.319,15</b>	<b>22,71 %</b>
<b>1.10.1</b>			<b>GERAL</b>					<b>15.674,21</b>	<b>4,43 %</b>
1.10.1.1	2449	ORSE	Estrutura metálica fixa, p/ tabela em fibra de vidro, com aro e cesta para basquete, padrão oficial, em tubo galvanizado d=5" - instalada	un	2	3.229,16	3.894,36	7.788,72	2,20 %
1.10.1.2	10069	ORSE	Traves oficial para futebol de salão 3x2m em aço galv.3", com requadro e redes de polietileno fio 4mm (conjunto p/futsal)	par	1	5.328,75	6.426,47	6.426,47	1,82 %
1.10.1.3	2432	ORSE	Poste oficial para volei em aço galvanizado d=3", c/esticador e catraca	par	1	971,21	1.171,27	1.171,27	0,33 %
1.10.1.4	2429	ORSE	Rede para volei profissional, em nylon e com medidor de altura	un	1	238,60	287,75	287,75	0,08 %
<b>1.10.2</b>			<b>PORTÃO E GRADIL METÁLICO</b>					<b>64.644,94</b>	<b>18,28 %</b>
1.10.2.1	74244/001	SINAPI	ALAMBRADO PARA QUADRA POLIESPORTIVA, ESTRUTURADO POR TUBOS DE AÇO GALVANIZADO, COM COSTURA, DIN 2440, DIAMETRO 2", COM TELA DE ARAME GALVANIZADO, FIO 14 BWG E MALHA QUADRADA 5X5CM	m <sup>2</sup>	207,23	252,70	304,75	63.153,34	17,86 %
1.10.2.2	11532	ORSE	Portao em tela arame galvanizado n.12 malha 2" e moldura em tubos de aço com duas folhas de abrir, incluso ferragens	m <sup>2</sup>	1,8	687,13	828,67	1.491,60	0,42 %
<b>1.11</b>			<b>SERVIÇOS FINAIS</b>					<b>572,00</b>	<b>0,16 %</b>
1.11.1	2450	ORSE	Limpeza geral	m <sup>2</sup>	220	2,16	2,60	572,00	0,16 %

Total sem BDI  
Total do BDI  
Total Geral

293.270,51  
60.380,15  
353.650,66

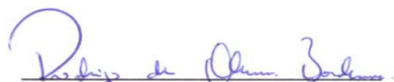
  
RODRIGO DE OLIVEIRA BANDEIRA  
ENGENHEIRO CIVIL  
CREA/GO 1015090273/D





**Obra**  
CONSTRUÇÃO DE QUADRA POLIESPORTIVA NO POVOADO DO SANTO ANTÔNIO

**Bancos**  
SINAPI - 01/2022 - Bahia  
ORSE - 12/2021 - Sergipe  
SEINFRA - 027 - Ceará

**B.D.I.**  
20,6%

**Encargos Sociais**  
Não Desonerado: embutido nos preços unitário dos insumos de mão de obra, de acordo com as bases.

## Planilha Orçamentária Analítica

1								353.650,66		
1.1								45.103,54		
1.1.1	Código	Banco	Descrição	Tipo	Und	Quant.	Valor Unit	Total		
Composição	51	ORSE	Placa de obra em chapa aço galvanizado, instalada - Rev 02_01/2022	Mobilização / Instalações	m²	1,0000000	407,97	407,97		
Composição Auxiliar	10549	ORSE	Encargos Complementares - Servente	Provisórias / Desmobilização	h	2,0000000	3,52	7,04		
Composição Auxiliar	10551	ORSE	Encargos Complementares - Carpinteiro	Provisórios	h	1,0000000	3,44	3,44		
Insumo	1569	ORSE	Madeira mista serrada (barrote) 6 x 6cm - 0,0036 m3/m (angelim, louro)	Material	m	4,0000000	10,13	40,52		
Insumo	6995	ORSE	Madeira mista serrada (sarrafo) 2,2 x 5,5cm - 0,00121 m³/m	Material	m	1,0000000	3,89	3,89		
Insumo	00001213	SINAPI	CARPINTEIRO DE FORMAS	Mão de Obra	H	1,0000000	18,61	18,61		
Insumo	00004813	SINAPI	PLACA DE OBRA (PARA CONSTRUCAO CIVIL) EM CHAPA GALVANIZADA *N. 22*, ADESIVADA, DE *2,4 X 1,2* M (SEM POSTES PARA FIXACAO)	Material	m²	1,0000000	307,50	307,50		
Insumo	00005075	SINAPI	PREGO DE ACO POLIDO COM CABECA 18 X 30 (2 3/4 X 10)	Material	KG	0,1500000	22,38	3,35		
Insumo	00006111	SINAPI	SERVENTE DE OBRAS	Mão de Obra	H	2,0000000	11,81	23,62		
					MO sem LS =>	42,23	LS =>	0,00	MO com LS =>	42,23
					Valor do BDI =>	84,04			Valor com BDI =>	492,01
							<b>Quant. =&gt;</b>	<b>6,0000000</b>	<b>Preço Total =&gt;</b>	<b>2.952,06</b>

1.1.2	Código	Banco	Descrição	Tipo	Und	Quant.	Valor Unit	Total
Composição	53	ORSE	Tapume em chapa compensada esp = 10mm (1 uso)	Mobilização / Instalações	m²	1,0000000	110,75	110,75
Composição Auxiliar	10549	ORSE	Encargos Complementares - Servente	Provisórias / Desmobilização	h	0,8000000	3,52	2,81
Composição Auxiliar	10551	ORSE	Encargos Complementares - Carpinteiro	Provisórios	h	0,8000000	3,44	2,75
Insumo	629	ORSE	Compensado resinado 10mm - Madeirito ou similar	Material	m²	1,1000000	41,28	45,40
Insumo	1569	ORSE	Madeira mista serrada (barrote) 6 x 6cm - 0,0036 m3/m (angelim, louro)	Material	m	3,1500000	10,13	31,90
Insumo	00001213	SINAPI	CARPINTEIRO DE FORMAS	Mão de Obra	H	0,8000000	18,61	14,88





Insumo	00005067	SINAPI	PREGO DE AÇO POLIDO COM CABECA 16 X 24 (2 1/4 X 12)	Material	KG	0,1500000	23,85	3,57
Insumo	00006111	SINAPI	SERVENTE DE OBRAS	Mão de Obra	H	0,8000000	11,81	9,44
				MO sem LS =>		24,32	LS =>	0,00
				Valor do BDI =>		22,81	MO com LS =>	24,32
							Valor com BDI =>	133,56
							<b>Quant. =&gt;</b>	<b>254,7600000</b>
							<b>Preço Total =&gt;</b>	<b>34.025,74</b>

1.1.3	Código	Banco	Descrição	Tipo	Und	Quant.	Valor Unit	Total
Composição	C2850	SEINFRA	INSTALAÇÕES PROVISÓRIAS DE LUZ , FORÇA, TELEFONE E LÓGICA	CONSTRUÇÃO DO CANTEIRO DA OBRA	UN	1,0000000	1.308,20	1.308,20
Insumo	I0355	SEINFRA	CABO ISOLADO PVC 750V 10MM2	Material	M	60,0000000	5,69	341,40
Insumo	I0840	SEINFRA	CONECTOR SPLIT-BOLT P/CABO 10MM2	Material	UN	4,0000000	5,50	22,00
Insumo	I0125	SEINFRA	ARMAÇÃO REX TRIFASICA COM ROLDANA	Material	UN	1,0000000	49,69	49,69
Insumo	I0952	SEINFRA	CURVA DE PVC RIGIDO PARA ELETRODUTO DE 1"	Material	UN	2,0000000	3,07	6,14
Insumo	I1406	SEINFRA	LUVA DE PVC RIGIDO PARA ELETRODUTO 1"	Material	UN	2,0000000	1,22	2,44
Insumo	I1070	SEINFRA	ELETRODUTO DE PVC RIGIDO 1"	Material	M	6,0000000	5,46	32,76
Insumo	I2352	SEINFRA	HASTE DE ATERRAMENTO COPERWELD 5/8" x 2.40M	Material	UN	1,0000000	37,40	37,40
Insumo	I2413	SEINFRA	QUADRO DE MEDIÇÃO TRIFASICA EM POSTE	Material	UN	1,0000000	272,40	272,40
Insumo	I2383	SEINFRA	NOFUSE DE 70 A.	Material	UN	1,0000000	40,51	40,51
Insumo	I2405	SEINFRA	POSTE DE CONCRETO DUPLO T (150/9), RESISTÊNCIA NOMINAL 150KG, H=9.00M. PESO APROXIMADO 470KG	Material	UN	1,0000000	503,46	503,46
				MO sem LS =>		0,00	LS =>	0,00
				Valor do BDI =>		269,48	MO com LS =>	0,00
							Valor com BDI =>	1.577,68
							<b>Quant. =&gt;</b>	<b>1,0000000</b>
							<b>Preço Total =&gt;</b>	<b>1.577,68</b>

1.1.4	Código	Banco	Descrição	Tipo	Und	Quant.	Valor Unit	Total
Composição	C2851	SEINFRA	INSTALAÇÕES PROVISÓRIAS DE ÁGUA	CONSTRUÇÃO DO CANTEIRO DA OBRA	UN	1,0000000	1.036,78	1.036,78
Composição Auxiliar	C0836	SEINFRA	CONCRETO NÃO ESTRUTURAL PREPARO MANUAL	CONCRETOS	m³	0,1250000	420,69	52,58
Insumo	I2410	SEINFRA	PREGO 18X27 (2.1/2" x 10) (APROXIMADAMENTE 198UN/KG)	Material	KG	0,5000000	13,80	6,90
Insumo	I0403	SEINFRA	CAGECE - LIGAÇÃO DE ÁGUA	Material	UN	1,0000000	79,00	79,00
Insumo	I0409	SEINFRA	CAIXA D'ÁGUA DE FIBROCIMENTO DE 1000 L, COM TAMPA	Material	UN	0,5000000	297,91	148,95
Insumo	I0020	SEINFRA	ADAPTADOR SOLDÁVEL C/FLANGE P/CX D'ÁGUA 32x1"	Material	UN	1,0000000	15,43	15,43
Insumo	I2201	SEINFRA	TUBO PVC SOLDÁVEL DE 32MM (1')	Material	M	4,0000000	6,71	26,84



Insumo	I2369	SEINFRA	LINHA EM MADEIRA DE LEI DE 4"x2"	Material	M	5,0000000	11,90	59,50		
Insumo	I2367	SEINFRA	LINHA DE MADEIRA DE LEI DE 6"x3"	Material	M	10,0000000	26,78	267,80		
Insumo	I0405	SEINFRA	CAIBRO DE 2"x1"	Material	M	10,0000000	5,73	57,30		
Insumo	I2543	SEINFRA	SERVENTE	Mão de Obra	H	8,0000000	17,14	137,12		
Insumo	I0498	SEINFRA	CARPINTEIRO	Mão de Obra	H	8,0000000	23,17	185,36		
				MO sem LS =>		343,90	LS =>	0,00	MO com LS =>	343,90
				Valor do BDI =>		213,57			Valor com BDI =>	1.250,35
							<b>Quant. =&gt;</b>	<b>1,0000000</b>	<b>Preço Total =&gt;</b>	<b>1.250,35</b>

1.1.5	Código	Banco	Descrição	Tipo	Und	Quant.	Valor Unit	Total		
Composição	4176	ORSE	Locação de construção de edificação entre 200 e 1000 m2, inclusive execução de gabarito de madeira	Locação de Edificações	m²	1,0000000	6,58	6,58		
Composição Auxiliar	10549	ORSE	Encargos Complementares - Servente	Provisórios	h	0,0400000	3,52	0,14		
Composição Auxiliar	10551	ORSE	Encargos Complementares - Carpinteiro	Provisórios	h	0,0400000	3,44	0,13		
Insumo	48	ORSE	Auxiliar topografia - T4 - Segundo grau completo - DNIT - Mês de ref.: 02/20	Mão de Obra	h	0,0200000	21,76	0,43		
Insumo	70	ORSE	Topografo - T2 - Fonte DNIT - Mês de ref.: 02/20	Mão de Obra	h	0,0200000	36,30	0,72		
Insumo	1569	ORSE	Madeira mista serrada (barrote) 6 x 6cm - 0,0036 m3/m (angelim, louro)	Material	m	0,1300000	10,13	1,31		
Insumo	00000345	SINAPI	ARAME GALVANIZADO 18 BWG, D = 1,24MM (0,009 KG/M)	Material	KG	0,0200000	39,01	0,78		
Insumo	00001213	SINAPI	CARPINTEIRO DE FORMAS	Mão de Obra	H	0,0400000	18,61	0,74		
Insumo	00005067	SINAPI	PREGO DE AÇO POLIDO COM CABECA 16 X 24 (2 1/4 X 12)	Material	KG	0,0120000	23,85	0,28		
Insumo	00010567	SINAPI	TABUA *2,5 X 23* CM EM PINUS, MISTA OU EQUIVALENTE DA REGIAO - BRUTA	Material	M	0,1500000	10,56	1,58		
Insumo	00006111	SINAPI	SERVENTE DE OBRAS	Mão de Obra	H	0,0400000	11,81	0,47		
				MO sem LS =>		2,36	LS =>	0,00	MO com LS =>	2,36
				Valor do BDI =>		1,35			Valor com BDI =>	7,93
							<b>Quant. =&gt;</b>	<b>668,0600000</b>	<b>Preço Total =&gt;</b>	<b>5.297,71</b>

<b>1.2</b>			<b>MOVIMENTO DE TERRA</b>					<b>18.550,83</b>
<b>1.2.1</b>			<b>FUNDAÇÕES</b>					<b>17.846,00</b>
<b>1.2.1.1</b>	<b>Código</b>	<b>Banco</b>	<b>Descrição</b>	<b>Tipo</b>	<b>Und</b>	<b>Quant.</b>	<b>Valor Unit</b>	<b>Total</b>
Composição	96995	SINAPI	REATERRO MANUAL APOLOADO COM SOQUETE. AF_10/2017	MOVT - MOVIMENTO DE TERRA	m³	1,0000000	47,06	47,06
Composição Auxiliar	88316	SINAPI	SERVENTE COM ENCARGOS COMPLEMENTARES	SEDI - SERVIÇOS DIVERSOS	H	2,3986000	19,62	47,06



MO sem LS => 28,80 LS => 0,00 MO com LS => 28,80  
 Valor do BDI => 9,69 Valor com BDI => 56,75  
**Quant. => 264,5800000 Preço Total => 15.014,91**

1.2.1.2	Código	Banco	Descrição	Tipo	Und	Quant.	Valor Unit	Total	
Composição	93358	SINAPI	ESCAVAÇÃO MANUAL DE VALA COM PROFUNDIDADE MENOR OU IGUAL A 1,30 M. AF_02/2021	MOVT - MOVIMENTO DE TERRA	m³	1,0000000	77,61	77,61	
Composição Auxiliar	88316	SINAPI	SERVENTE COM ENCARGOS COMPLEMENTARES	SEDI - SERVIÇOS DIVERSOS	H	3,9560000	19,62	77,61	
				MO sem LS =>	47,51	LS =>	0,00	MO com LS =>	47,51
				Valor do BDI =>	15,98			Valor com BDI =>	93,59
				<b>Quant. =&gt;</b>	<b>30,2500000</b>	<b>Preço Total =&gt;</b>	<b>2.831,09</b>		

1.2.2	ARQUIBANCADA							704,83	
1.2.2.1	Código	Banco	Descrição	Tipo	Und	Quant.	Valor Unit	Total	
Composição	96995	SINAPI	REATERRO MANUAL APOIADO COM SOQUETE. AF_10/2017	MOVT - MOVIMENTO DE TERRA	m³	1,0000000	47,06	47,06	
Composição Auxiliar	88316	SINAPI	SERVENTE COM ENCARGOS COMPLEMENTARES	SEDI - SERVIÇOS DIVERSOS	H	2,3986000	19,62	47,06	
				MO sem LS =>	28,80	LS =>	0,00	MO com LS =>	28,80
				Valor do BDI =>	9,69			Valor com BDI =>	56,75
				<b>Quant. =&gt;</b>	<b>12,4200000</b>	<b>Preço Total =&gt;</b>	<b>704,83</b>		

1.3	FUNDAÇÕES							37.953,49	
1.3.1	VIGAS BALDRAMES							37.953,49	
1.3.1.1	Código	Banco	Descrição	Tipo	Und	Quant.	Valor Unit	Total	
Composição	95241	SINAPI	LASTRO DE CONCRETO MAGRO, APLICADO EM PISOS, LAJES SOBRE SOLO OU RADIERS, ESPESSURA DE 5 CM. AF_07/2016	FUES - FUNDAÇÕES E ESTRUTURAS	m²	1,0000000	29,39	29,39	
Composição Auxiliar	94968	SINAPI	CONCRETO MAGRO PARA LASTRO, TRAÇO 1:4.5:4,5 (EM MASSA SECA DE CIMENTO/ AREIA MÉDIA/ BRITA 1) - PREPARO MECÂNICO COM BETONEIRA 600 L. AF_05/2021	FUES - FUNDAÇÕES E ESTRUTURAS	m³	0,0565000	366,41	20,70	
Composição Auxiliar	88316	SINAPI	SERVENTE COM ENCARGOS COMPLEMENTARES	SEDI - SERVIÇOS DIVERSOS	H	0,0741000	19,62	1,45	
Composição Auxiliar	88309	SINAPI	PEDREIRO COM ENCARGOS COMPLEMENTARES	SEDI - SERVIÇOS DIVERSOS	H	0,2718000	26,66	7,24	
				MO sem LS =>	8,87	LS =>	0,00	MO com LS =>	8,87
				Valor do BDI =>	6,05			Valor com BDI =>	35,44
				<b>Quant. =&gt;</b>	<b>75,6100000</b>	<b>Preço Total =&gt;</b>	<b>2.679,61</b>		

1.3.1.2	Código	Banco	Descrição	Tipo	Und	Quant.	Valor Unit	Total
Composição	96536	SINAPI	FABRICAÇÃO, MONTAGEM E DESMONTAGEM DE FÔRMA PARA VIGA BALDRAME, EM MADEIRA SERRADA, E=25 MM, 4 UTILIZAÇÕES. AF_06/2017	FUES - FUNDAÇÕES E ESTRUTURAS	m²	1,0000000	85,07	85,07



Composição Auxiliar	91692	SINAPI	SERRA CIRCULAR DE BANCADA COM MOTOR ELÉTRICO POTÊNCIA DE 5HP, COM COIFA PARA DISCO 10" - CHP DIURNO. AF_08/2015	CHOR - CUSTOS HORÁRIOS DE MÁQUINAS E EQUIPAMENTOS	CHP	0,0170000	32,48	0,55		
Composição Auxiliar	91693	SINAPI	SERRA CIRCULAR DE BANCADA COM MOTOR ELÉTRICO POTÊNCIA DE 5HP, COM COIFA PARA DISCO 10" - CHI DIURNO. AF_08/2015	CHOR - CUSTOS HORÁRIOS DE MÁQUINAS E EQUIPAMENTOS	CHI	0,0140000	31,17	0,43		
Composição Auxiliar	88262	SINAPI	CARPINTEIRO DE FORMAS COM ENCARGOS COMPLEMENTARES	SEDI - SERVIÇOS DIVERSOS	H	1,1450000	26,39	30,21		
Composição Auxiliar	88239	SINAPI	AJUDANTE DE CARPINTEIRO COM ENCARGOS COMPLEMENTARES	SEDI - SERVIÇOS DIVERSOS	H	0,4710000	22,42	10,55		
Insumo	00002692	SINAPI	DESMOLDANTE PROTETOR PARA FORMAS DE MADEIRA, DE BASE OLEOSA EMULSIONADA EM AGUA	Material	L	0,0170000	6,57	0,11		
Insumo	00004491	SINAPI	PONTALETE *7,5 X 7,5* CM EM PINUS, MISTA OU EQUIVALENTE DA REGIAO - BRUTA	Material	M	0,6050000	9,35	5,65		
Insumo	00040304	SINAPI	PREGO DE ACO POLIDO COM CABECA DUPLA 17 X 27 (2 1/2 X 11)	Material	KG	0,0340000	27,62	0,93		
Insumo	00005073	SINAPI	PREGO DE ACO POLIDO COM CABECA 17 X 24 (2 1/4 X 11)	Material	KG	0,0260000	22,81	0,59		
Insumo	00004517	SINAPI	SARRAFO *2,5 X 7,5* CM EM PINUS, MISTA OU EQUIVALENTE DA REGIAO - BRUTA	Material	M	0,5670000	3,27	1,85		
Insumo	00006189	SINAPI	TABUA NAO APARELHADA *2,5 X 30* CM, EM MACARANDUBA, ANGELIM OU EQUIVALENTE DA REGIAO - BRUTA	Material	M	1,0080000	33,93	34,20		
				MO sem LS =>		29,22	LS =>	0,00	MO com LS =>	29,22
				Valor do BDI =>		17,52			Valor com BDI =>	102,59
						<b>Quant. =&gt;</b>	<b>170,000000</b>	<b>Preço Total =&gt;</b>	<b>17.440,30</b>	

1.3.1.3	Código	Banco	Descrição	Tipo	Und	Quant.	Valor Unit	Total		
Composição	73361	SINAPI	CONCRETO CICLOPICO FCK=10MPA 30% PEDRA DE MAO INCLUSIVE LANCAMENTO	SEDI - SERVIÇOS DIVERSOS	m³	1,0000000	488,84	488,84		
Composição Auxiliar	90586	SINAPI	VIBRADOR DE IMERSÃO, DIÂMETRO DE PONTEIRA 45MM, MOTOR ELÉTRICO TRIFÁSICO POTÊNCIA DE 2 CV - CHP DIURNO. AF_06/2015	CHOR - CUSTOS HORÁRIOS DE MÁQUINAS E EQUIPAMENTOS	CHP	0,1400000	1,30	0,18		
Composição Auxiliar	90587	SINAPI	VIBRADOR DE IMERSÃO, DIÂMETRO DE PONTEIRA 45MM, MOTOR ELÉTRICO TRIFÁSICO POTÊNCIA DE 2 CV - CHI DIURNO. AF_06/2015	CHOR - CUSTOS HORÁRIOS DE MÁQUINAS E EQUIPAMENTOS	CHI	0,5600000	0,49	0,27		
Composição Auxiliar	94962	SINAPI	CONCRETO MAGRO PARA LASTRO, TRAÇO 1:4,5:4,5 (EM MASSA SECA DE CIMENTO/ AREIA MÉDIA/ BRITA 1) - PREPARO MECÂNICO COM BETONEIRA 400 L. AF_05/2021	FUES - FUNDAÇÕES E ESTRUTURAS	m³	0,7000000	370,05	259,03		
Composição Auxiliar	88262	SINAPI	CARPINTEIRO DE FORMAS COM ENCARGOS COMPLEMENTARES	SEDI - SERVIÇOS DIVERSOS	H	0,4690000	26,39	12,37		
Composição Auxiliar	88309	SINAPI	PEDREIRO COM ENCARGOS COMPLEMENTARES	SEDI - SERVIÇOS DIVERSOS	H	0,4690000	26,66	12,50		
Composição Auxiliar	88316	SINAPI	SERVEENTE COM ENCARGOS COMPLEMENTARES	SEDI - SERVIÇOS DIVERSOS	H	8,4210000	19,62	165,22		
Insumo	00004730	SINAPI	PEDRA DE MAO OU PEDRA RACHAO PARA ARRIMO/FUNDAÇÃO (POSTO PEDREIRA/FORNECEDOR. SEM FRETE)	Material	m³	0,5400000	72,74	39,27		
				MO sem LS =>		158,16	LS =>	0,00	MO com LS =>	158,16
				Valor do BDI =>		100,70			Valor com BDI =>	589,54
						<b>Quant. =&gt;</b>	<b>30,250000</b>	<b>Preço Total =&gt;</b>	<b>17.833,58</b>	



1.4		SUPERESTRUTURA					73.072,44			
1.4.1		CONCRETO ARMADO - PISO PARA QUADRA					69.593,19			
1.4.1.1	Código	Banco	Descrição	Tipo	Und	Quant.	Valor Unit	Total		
Composição	2656	ORSE	Lastro de brita 1	Lastros, Lajes e Berços	m³	1,0000000	123,52	123,52		
Composição Auxiliar	10549	ORSE	Encargos Complementares - Servente	Provisórios	h	2,0000000	3,52	7,04		
Insumo	00004721	SINAPI	PEDRA BRITADA N. 1 (9,5 a 19 MM) POSTO PEDREIRA/FORNECEDOR, SEM FRETE	Material	m³	1,2000000	77,39	92,86		
Insumo	00006111	SINAPI	SERVENTE DE OBRAS	Mão de Obra	H	2,0000000	11,81	23,62		
					MO sem LS =>	23,62	LS =>	0,00	MO com LS =>	23,62
					Valor do BDI =>	25,44			Valor com BDI =>	148,96
					<b>Quant. =&gt;</b>	<b>37,1000000</b>	<b>Preço Total =&gt;</b>	<b>5.526,41</b>		
1.4.1.2	Código	Banco	Descrição	Tipo	Und	Quant.	Valor Unit	Total		
Composição	91594	SINAPI	ARMAÇÃO DO SISTEMA DE PAREDES DE CONCRETO, EXECUTADA EM PAREDES DE EDIFICAÇÕES TÉRREAS OU DE MÚLTIPLOS PAVIMENTOS, TELA Q-92. AF 06/2019	FUES - FUNDAÇÕES E ESTRUTURAS	KG	1,0000000	15,57	15,57		
Composição Auxiliar	88245	SINAPI	ARMADOR COM ENCARGOS COMPLEMENTARES	SEDI - SERVIÇOS DIVERSOS	H	0,0390000	26,51	1,03		
Composição Auxiliar	88238	SINAPI	AJUDANTE DE ARMADOR COM ENCARGOS COMPLEMENTARES	SEDI - SERVIÇOS DIVERSOS	H	0,0060000	19,41	0,11		
Insumo	00043132	SINAPI	ARAME RECOZIDO 16 BWG, D = 1,65 MM (0,016 KG/M) OU 18 BWG, D = 1,25 MM (0,01 KG/M)	Material	KG	0,0105000	27,35	0,28		
Insumo	00039017	SINAPI	ESPACADOR / DISTANCIADOR CIRCULAR COM ENTRADA LATERAL, EM PLASTICO, PARA VERGALHAO *4,2 A 12,5* MM, COBRIMENTO 20 MM	Material	UN	1,3820000	0,20	0,27		
Insumo	00021141	SINAPI	TELA DE AÇO SOLDADA NERVURADA, CA-60, Q-92, (1,48 KG/M2), DIAMETRO DO FIO = 4,2 MM, LARGURA = 2,45 X 60 M DE COMPRIMENTO, ESPACAMENTO DA MALHA = 15 X 15 CM	Material	m²	0,7120000	19,50	13,88		
					MO sem LS =>	0,80	LS =>	0,00	MO com LS =>	0,80
					Valor do BDI =>	3,20			Valor com BDI =>	18,77
					<b>Quant. =&gt;</b>	<b>572,3200000</b>	<b>Preço Total =&gt;</b>	<b>10.742,44</b>		
1.4.1.3	Código	Banco	Descrição	Tipo	Und	Quant.	Valor Unit	Total		
Composição	92779	SINAPI	ARMAÇÃO DE PILAR OU VIGA DE UMA ESTRUTURA CONVENCIONAL DE CONCRETO ARMADO EM UMA EDIFICAÇÃO TÉRREA OU SOBRADO UTILIZANDO AÇO CA-50 DE 12,5 MM - MONTAGEM. AF_12/2015	FUES - FUNDAÇÕES E ESTRUTURAS	KG	1,0000000	12,71	12,71		
Composição Auxiliar	92795	SINAPI	CORTE E DOBRA DE AÇO CA-50, DIÂMETRO DE 12,5 MM, UTILIZADO EM ESTRUTURAS DIVERSAS, EXCETO LAJES. AF_12/2015	FUES - FUNDAÇÕES E ESTRUTURAS	KG	1,0000000	9,89	9,89		
Composição Auxiliar	88238	SINAPI	AJUDANTE DE ARMADOR COM ENCARGOS COMPLEMENTARES	SEDI - SERVIÇOS DIVERSOS	H	0,0114000	19,41	0,22		
Composição Auxiliar	88245	SINAPI	ARMADOR COM ENCARGOS COMPLEMENTARES	SEDI - SERVIÇOS DIVERSOS	H	0,0698000	26,51	1,85		



Insumo	00043132	SINAPI	ARAME RECOZIDO 16 BWG, D = 1,65 MM (0,016 KG/M) OU 18 BWG, D = 1,25 MM (0,01 KG/M)	Material	KG	0,0250000	27,35	0,68		
Insumo	00039017	SINAPI	ESPACADOR / DISTANCIADOR CIRCULAR COM ENTRADA LATERAL, EM PLASTICO, PARA VERGALHAO *4,2 A 12,5* MM, COBRIMENTO 20 MM	Material	UN	0,3670000	0,20	0,07		
				MO sem LS =>		1,58	LS =>	0,00	MO com LS =>	1,58
				Valor do BDI =>		2,61			Valor com BDI =>	15,32
						<b>Quant. =&gt;</b>	<b>643,4600000</b>	<b>Preço Total =&gt;</b>		<b>9.857,80</b>

1.4.1.4	Código	Banco	Descrição	Tipo	Und	Quant.	Valor Unit	Total		
Composição	68325	SINAPI	PISO EM CONCRETO 20 MPA PREPARO MECANICO, ESPESSURA 7CM, INCLUSO SELANTE ELASTICO A BASE DE POLIURETANO	PISO - PISOS	m²	1,0000000	58,99	58,99		
Composição Auxiliar	94970	SINAPI	CONCRETO FCK = 20MPA, TRAÇO 1:2,7:3 (EM MASSA SECA DE CIMENTO/ AREIA MÉDIA/ BRITA 1) - PREPARO MECÂNICO COM BETONEIRA 600 L. AF 05/2021	FUES - FUNDAÇÕES E ESTRUTURAS	m³	0,0714000	442,08	31,56		
Composição Auxiliar	88309	SINAPI	PEDREIRO COM ENCARGOS COMPLEMENTARES	SEDI - SERVIÇOS DIVERSOS	H	0,4270000	26,66	11,38		
Composição Auxiliar	88316	SINAPI	SERVENTE COM ENCARGOS COMPLEMENTARES	SEDI - SERVIÇOS DIVERSOS	H	0,6373000	19,62	12,50		
Insumo	00000142	SINAPI	SELANTE ELASTICO MONOCOMPONENTE A BASE DE POLIURETANO (PU) PARA JUNTAS DIVERSAS	Material	310ML	0,1083477	32,80	3,55		
				MO sem LS =>		19,19	LS =>	0,00	MO com LS =>	19,19
				Valor do BDI =>		12,15			Valor com BDI =>	71,14
						<b>Quant. =&gt;</b>	<b>611,0000000</b>	<b>Preço Total =&gt;</b>		<b>43.466,54</b>

1.4.2	CONCRETO ARMADO - ARQUIBANCADAS								3.479,25	
1.4.2.1	Código	Banco	Descrição	Tipo	Und	Quant.	Valor Unit	Total		
Composição	92518	SINAPI	MONTAGEM E DESMONTAGEM DE FÔRMA DE LAJE MACIÇA, PÉ-DIREITO SIMPLES, EM CHAPA DE MADEIRA COMPENSADA RESINADA, 6 UTILIZAÇÕES. AF 09/2020	FUES - FUNDAÇÕES E ESTRUTURAS	m²	1,0000000	33,74	33,74		
Composição Auxiliar	92267	SINAPI	FABRICAÇÃO DE FÔRMA PARA LAJES, EM CHAPA DE MADEIRA COMPENSADA RESINADA, E = 17 MM. AF 09/2020	FUES - FUNDAÇÕES E ESTRUTURAS	m²	0,2450000	56,75	13,90		
Composição Auxiliar	88262	SINAPI	CARPINTEIRO DE FORMAS COM ENCARGOS COMPLEMENTARES	SEDI - SERVIÇOS DIVERSOS	H	0,4590000	26,39	12,11		
Composição Auxiliar	88239	SINAPI	AJUDANTE DE CARPINTEIRO COM ENCARGOS COMPLEMENTARES	SEDI - SERVIÇOS DIVERSOS	H	0,0840000	22,42	1,88		
Insumo	00002692	SINAPI	DESMOLDANTE PROTETOR PARA FORMAS DE MADEIRA, DE BASE OLEOSA EMULSIONADA EM AGUA	Material	L	0,0100000	6,57	0,06		
Insumo	00010749	SINAPI	LOCAÇÃO DE ESCORA METALICA TELESCOPICA, COM ALTURA REGULAVEL DE *1,80* A *3,20* M, COM CAPACIDADE DE CARGA DE NO MINIMO 1000 KGf (10 KN), INCLUSO TRIPE E FORCADO	Equipamento	MES	0,3970000	7,33	2,91		
Insumo	00040270	SINAPI	VIGA DE ESCORAMENTO H20, DE MADEIRA, PESO DE 5,00 A 5,20 KG/M, COM EXTREMIDADES PLASTICAS	Material	M	0,0300000	96,18	2,88		
				MO sem LS =>		10,03	LS =>	0,00	MO com LS =>	10,03
				Valor do BDI =>		6,95			Valor com BDI =>	40,69
						<b>Quant. =&gt;</b>	<b>8,7100000</b>	<b>Preço Total =&gt;</b>		<b>354,40</b>



1.4.2.2	Código	Banco	Descrição	Tipo	Und	Quant.	Valor Unit	Total		
Composição	85662	SINAPI	ARMACAO EM TELA DE ACO SOLDADA NERVURADA Q-92, ACO CA-60, 4,2MM, MALHA 15X15CM	FUES - FUNDAÇÕES E ESTRUTURAS	m²	1,0000000	22,45	22,45		
Composição Auxiliar	88245	SINAPI	ARMADOR COM ENCARGOS COMPLEMENTARES	SEDI - SERVIÇOS DIVERSOS	H	0,0300000	26,51	0,79		
Composição Auxiliar	88316	SINAPI	SERVENTE COM ENCARGOS COMPLEMENTARES	SEDI - SERVIÇOS DIVERSOS	H	0,0600000	19,62	1,17		
Insumo	00043132	SINAPI	ARAME RECOZIDO 16 BWG, D = 1,65 MM (0,016 KG/M) OU 18 BWG, D = 1,25 MM (0,01 KG/M)	Material	KG	0,0150000	27,35	0,41		
Insumo	00021141	SINAPI	TELA DE ACO SOLDADA NERVURADA, CA-60, Q-92, (1,48 KG/M2), DIAMETRO DO FIO = 4,2 MM, LARGURA = 2,45 X 60 M DE COMPRIMENTO, ESPACAMENTO DA MALHA = 15 X 15 CM	Material	m²	1,0300000	19,50	20,08		
					MO sem LS =>	1,28	LS =>	0,00	MO com LS =>	1,28
					Valor do BDI =>	4,62			Valor com BDI =>	27,07
						<b>Quant. =&gt;</b>	<b>37,2400000</b>	<b>Preço Total =&gt;</b>	<b>1.008,08</b>	

1.4.2.3	Código	Banco	Descrição	Tipo	Und	Quant.	Valor Unit	Total		
Composição	92720	SINAPI	CONCRETAGEM DE PILARES, FCK = 25 MPA, COM USO DE BOMBA EM EDIFICAÇÃO COM SEÇÃO MÉDIA DE PILARES MENOR OU IGUAL A 0,25 M² - LANÇAMENTO, ADENSAMENTO E ACABAMENTO. AF_12/2015	FUES - FUNDAÇÕES E ESTRUTURAS	m³	1,0000000	513,22	513,22		
Composição Auxiliar	90586	SINAPI	VIBRADOR DE IMERSÃO, DIÂMETRO DE PONTEIRA 45MM, MOTOR ELÉTRICO TRIFÁSICO POTÊNCIA DE 2 CV - CHP DIURNO. AF_06/2015	CHOR - CUSTOS HORÁRIOS DE MÁQUINAS E EQUIPAMENTOS	CHP	0,0680000	1,30	0,08		
Composição Auxiliar	90587	SINAPI	VIBRADOR DE IMERSÃO, DIÂMETRO DE PONTEIRA 45MM, MOTOR ELÉTRICO TRIFÁSICO POTÊNCIA DE 2 CV - CHI DIURNO. AF_06/2015	CHOR - CUSTOS HORÁRIOS DE MÁQUINAS E EQUIPAMENTOS	CHI	0,1310000	0,49	0,06		
Composição Auxiliar	88262	SINAPI	CARPINTEIRO DE FORMAS COM ENCARGOS COMPLEMENTARES	SEDI - SERVIÇOS DIVERSOS	H	0,1990000	26,39	5,25		
Composição Auxiliar	88309	SINAPI	PEDREIRO COM ENCARGOS COMPLEMENTARES	SEDI - SERVIÇOS DIVERSOS	H	0,1990000	26,66	5,30		
Composição Auxiliar	88316	SINAPI	SERVENTE COM ENCARGOS COMPLEMENTARES	SEDI - SERVIÇOS DIVERSOS	H	1,1920000	19,62	23,38		
Insumo	00001527	SINAPI	CONCRETO USINADO BOMBEAVEL, CLASSE DE RESISTENCIA C25, COM BRITA 0 E 1, SLUMP = 100 +/- 20 MM, INCLUI SERVICO DE BOMBEAMENTO (NBR 8953)	Material	m³	1,1030000	434,41	479,15		
					MO sem LS =>	21,80	LS =>	0,00	MO com LS =>	21,80
					Valor do BDI =>	105,72			Valor com BDI =>	618,94
						<b>Quant. =&gt;</b>	<b>3,4200000</b>	<b>Preço Total =&gt;</b>	<b>2.116,77</b>	

<b>1.5</b>			<b>SISTEMA VEDAÇÃO VERTICAL</b>					<b>12.026,76</b>
<b>1.5.1</b>			<b>ALVENARIA EM ARQUIBANCADA</b>					<b>12.026,76</b>
<b>1.5.1.1</b>	<b>Código</b>	<b>Banco</b>	<b>Descrição</b>	<b>Tipo</b>	<b>Und</b>	<b>Quant.</b>	<b>Valor Unit</b>	<b>Total</b>
Composição	87841	SINAPI	REVESTIMENTO DECORATIVO MONOCAMADA APLICADO COM EQUIPAMENTO DE PROJEÇÃO EM PANOS DA FACHADA COM PRESENÇA DE VÃOS, DE UM EDIFÍCIO DE ALVENARIA ESTRUTURAL E ACABAMENTO RASPADO. AF_06/2014	REVE - REVESTIMENTO E TRATAMENTO DE SUPERFÍCIES	m²	1,0000000	125,29	125,29



Composição Auxiliar	87404	SINAPI	ARGAMASSA PARA REVESTIMENTO DECORATIVO MONOCAMADA (MONOCAPA), MISTURA E PROJEÇÃO DE 1,5 M3/H DE ARGAMASSA. AF_08/2019	SEDI - SERVIÇOS DIVERSOS	m³	0,0236000	4.708,18	111,11	
Composição Auxiliar	88309	SINAPI	PEDREIRO COM ENCARGOS COMPLEMENTARES	SEDI - SERVIÇOS DIVERSOS	H	0,4370000	26,66	11,65	
Composição Auxiliar	00036887	SINAPI	TELA DE FIBRA DE VIDRO, ACABAMENTO ANTI-ALCALINO, MALHA 10 X 10 MM	Material	m²	0,2300000	11,00	2,53	
				MO sem LS =>	11,08	LS =>	0,00	MO com LS =>	11,08
				Valor do BDI =>	25,80			Valor com BDI =>	151,09
						<b>Quant. =&gt;</b>	<b>79,6000000</b>	<b>Preço Total =&gt;</b>	<b>12.026,76</b>

<b>1.6</b>	<b>REVESTIMENTOS INTERNO E EXTERNO</b>							<b>4.255,88</b>	
<b>1.6.1</b>	<b>REVESTIMENTO EXTERNO</b>							<b>4.255,88</b>	
<b>1.6.1.1</b>	<b>Código</b>	<b>Banco</b>	<b>Descrição</b>	<b>Tipo</b>	<b>Und</b>	<b>Quant.</b>	<b>Valor Unit</b>	<b>Total</b>	
Composição	87894	SINAPI	CHAPISCO APLICADO EM ALVENARIA (SEM PRESENÇA DE VÃOS) E ESTRUTURAS DE CONCRETO DE FACHADA, COM COLHER DE PEDREIRO. ARGAMASSA TRAÇO 1:3 COM PREPARO EM BETONEIRA 400L. AF_06/2014	REVE - REVESTIMENTO E TRATAMENTO DE SUPERFÍCIES	m²	1,0000000	6,73	6,73	
Composição Auxiliar	87313	SINAPI	ARGAMASSA TRAÇO 1:3 (EM VOLUME DE CIMENTO E AREIA GROSSA ÚMIDA) PARA CHAPISCO CONVENCIONAL, PREPARO MECÂNICO COM BETONEIRA 400 L. AF_08/2019	SEDI - SERVIÇOS DIVERSOS	m³	0,0042000	529,42	2,22	
Composição Auxiliar	88309	SINAPI	PEDREIRO COM ENCARGOS COMPLEMENTARES	SEDI - SERVIÇOS DIVERSOS	H	0,1240000	26,66	3,30	
Composição Auxiliar	88316	SINAPI	SERVENTE COM ENCARGOS COMPLEMENTARES	SEDI - SERVIÇOS DIVERSOS	H	0,0620000	19,62	1,21	
				MO sem LS =>	3,42	LS =>	0,00	MO com LS =>	3,42
				Valor do BDI =>	1,38			Valor com BDI =>	8,11
						<b>Quant. =&gt;</b>	<b>75,6200000</b>	<b>Preço Total =&gt;</b>	<b>613,27</b>

<b>1.6.1.2</b>	<b>Código</b>	<b>Banco</b>	<b>Descrição</b>	<b>Tipo</b>	<b>Und</b>	<b>Quant.</b>	<b>Valor Unit</b>	<b>Total</b>	
Composição	87792	SINAPI	EMBOÇO OU MASSA ÚNICA EM ARGAMASSA TRAÇO 1:2:8, PREPARO MECÂNICO COM BETONEIRA 400 L, APLICADA MANUALMENTE EM PANOS CEGOS DE FACHADA (SEM PRESENÇA DE VÃOS), ESPESURA DE 25 MM. AF_06/2014	REVE - REVESTIMENTO E TRATAMENTO DE SUPERFÍCIES	m²	1,0000000	39,95	39,95	
Composição Auxiliar	87292	SINAPI	ARGAMASSA TRAÇO 1:2:8 (EM VOLUME DE CIMENTO, CAL E AREIA MÉDIA ÚMIDA) PARA EMBOÇO/MASSA ÚNICA/ASSENTAMENTO DE ALVENARIA DE VEDAÇÃO, PREPARO MECÂNICO COM BETONEIRA 400 L. AF_08/2019	SEDI - SERVIÇOS DIVERSOS	m³	0,0293000	586,59	17,18	
Composição Auxiliar	88316	SINAPI	SERVENTE COM ENCARGOS COMPLEMENTARES	SEDI - SERVIÇOS DIVERSOS	H	0,4000000	19,62	7,84	
Composição Auxiliar	88309	SINAPI	PEDREIRO COM ENCARGOS COMPLEMENTARES	SEDI - SERVIÇOS DIVERSOS	H	0,4000000	26,66	10,66	
Composição Auxiliar	00037411	SINAPI	TELA DE AÇO SOLDADA GALVANIZADA/ZINCADA PARA ALVENARIA, FIO D = *1,24 MM. MALHA 25 X 25 MM	Material	m²	0,1581000	27,01	4,27	
				MO sem LS =>	14,87	LS =>	0,00	MO com LS =>	14,87
				Valor do BDI =>	8,22			Valor com BDI =>	48,17
						<b>Quant. =&gt;</b>	<b>75,6200000</b>	<b>Preço Total =&gt;</b>	<b>3.642,61</b>





PAVIMENTAÇÃO (RAMPA DE ACESSIBILIDADE)								3.829,66	
1.7.1	Código	Banco	Descrição	Tipo	Und	Quant.	Valor Unit	Total	
Composição	87630	SINAPI	CONTRAPISO EM ARGAMASSA TRAÇO 1:4 (CIMENTO E AREIA), PREPARO MECÂNICO COM BETONEIRA 400 L, APLICADO EM ÁREAS SECAS SOBRE LAJE, ADERIDO, ACABAMENTO NÃO REFORÇADO, ESPESURA 3CM. AF_07/2021	PISO - PISOS	m²	1,0000000	38,60	38,60	
Composição Auxiliar	87301	SINAPI	ARGAMASSA TRAÇO 1:4 (EM VOLUME DE CIMENTO E AREIA MÉDIA ÚMIDA) PARA CONTRAPISO, PREPARO MECÂNICO COM BETONEIRA 400 L AF_08/2019	SEDI - SERVIÇOS DIVERSOS	m³	0,0431000	606,52	26,14	
Composição Auxiliar	88316	SINAPI	SERVENTE COM ENCARGOS COMPLEMENTARES	SEDI - SERVIÇOS DIVERSOS	H	0,1230000	19,62	2,41	
Composição Auxiliar	88309	SINAPI	PEDREIRO COM ENCARGOS COMPLEMENTARES	SEDI - SERVIÇOS DIVERSOS	H	0,2450000	26,66	6,53	
Insumo	00007334	SINAPI	ADITIVO ADESIVO LIQUIDO PARA ARGAMASSAS DE REVESTIMENTOS CIMENTICIOS	Material	L	0,2100000	14,96	3,14	
Insumo	00001379	SINAPI	CIMENTO PORTLAND COMPOSTO CP II-32	Material	KG	0,5000000	0,76	0,38	
				MO sem LS =>	10,06	LS =>	0,00	MO com LS =>	10,06
				Valor do BDI =>	7,95			Valor com BDI =>	46,55
						<b>Quant. =&gt;</b>	<b>6,2100000</b>	<b>Preço Total =&gt;</b>	<b>289,07</b>

1.7.2	Código	Banco	Descrição	Tipo	Und	Quant.	Valor Unit	Total	
Composição	94963	SINAPI	CONCRETO FCK = 15MPA, TRAÇO 1:3,4:3,5 (EM MASSA SECA DE CIMENTO/ AREIA MÉDIA/ BRITA 1) - PREPARO MECÂNICO COM BETONEIRA 400 L AF_05/2021	FUES - FUNDAÇÕES E ESTRUTURAS	m³	1,0000000	413,78	413,78	
Composição Auxiliar	88830	SINAPI	BETONEIRA CAPACIDADE NOMINAL DE 400 L, CAPACIDADE DE MISTURA 280 L, MOTOR ELÉTRICO TRIFÁSICO POTÊNCIA DE 2 CV, SEM CARREGADOR - CHP DIURNO. AF_10/2014	CHOR - CUSTOS HORÁRIOS DE MÁQUINAS E EQUIPAMENTOS	CHP	0,7563000	1,88	1,42	
Composição Auxiliar	88831	SINAPI	BETONEIRA CAPACIDADE NOMINAL DE 400 L, CAPACIDADE DE MISTURA 280 L, MOTOR ELÉTRICO TRIFÁSICO POTÊNCIA DE 2 CV, SEM CARREGADOR - CHI DIURNO. AF_10/2014	CHOR - CUSTOS HORÁRIOS DE MÁQUINAS E EQUIPAMENTOS	CHI	0,7131000	0,37	0,26	
Composição Auxiliar	88316	SINAPI	SERVENTE COM ENCARGOS COMPLEMENTARES	SEDI - SERVIÇOS DIVERSOS	H	2,3275000	19,62	45,66	
Composição Auxiliar	88377	SINAPI	OPERADOR DE BETONEIRA ESTACIONÁRIA/MISTURADOR COM ENCARGOS COMPLEMENTARES	SEDI - SERVIÇOS DIVERSOS	H	1,4695000	25,64	37,67	
Insumo	00000370	SINAPI	AREIA MEDIA - POSTO JAZIDA/FORNECEDOR (RETIRADO NA JAZIDA, SEM TRANSPORTE)	Material	m³	0,8046000	95,00	76,43	
Insumo	00001379	SINAPI	CIMENTO PORTLAND COMPOSTO CP II-32	Material	KG	273,0630000	0,76	207,52	
Insumo	00004721	SINAPI	PEDRA BRITADA N. 1 (9,5 a 19 MM) POSTO PEDREIRA/FORNECEDOR, SEM FRETE	Material	m³	0,5792000	77,39	44,82	
				MO sem LS =>	55,82	LS =>	0,00	MO com LS =>	55,82
				Valor do BDI =>	85,23			Valor com BDI =>	499,01
						<b>Quant. =&gt;</b>	<b>0,6300000</b>	<b>Preço Total =&gt;</b>	<b>314,37</b>

1.7.3	Código	Banco	Descrição	Tipo	Und	Quant.	Valor Unit	Total
-------	--------	-------	-----------	------	-----	--------	------------	-------



Composição	4864	ORSE	Piso tátil direcional e de alerta, em concreto colorido, p/deficientes visuais, dimensões 30x30cm, aplicado com argamassa industrializada ac-ii, rejuntado, exclusive regularização de base	Azulejos e Cerâmicas	m²	1,0000000	92,66	92,66		
Composição Auxiliar	10549	ORSE	Encargos Complementares - Servente	Provisórios	h	1,2000000	3,52	4,22		
Composição Auxiliar	10550	ORSE	Encargos Complementares - Pedreiro	Provisórios	h	0,5000000	3,40	1,70		
Insumo	2540	ORSE	Rejunte colorido flexível para revestimentos cerâmicos	Material	kg	0,5200000	3,50	1,82		
Insumo	2684	ORSE	Argamassa industrializada Votomassa AC-II, ou similar	Material	kg	4,0000000	1,17	4,68		
Insumo	4689	ORSE	Piso tátil direcional e/ou alerta, de concreto, colorido, dim 30x30 cm - para deficiente visual	Material	m²	1,0500000	54,07	56,77		
Insumo	00004750	SINAPI	PEDREIRO (HORISTA)	Mão de Obra	H	0,5000000	18,61	9,30		
Insumo	00006111	SINAPI	SERVENTE DE OBRAS	Mão de Obra	H	1,2000000	11,81	14,17		
					MO sem LS =>	23,47	LS =>	0,00	MO com LS =>	23,47
					Valor do BDI =>	19,08			Valor com BDI =>	111,74
							<b>Quant. =&gt;</b>	<b>1,4400000</b>	<b>Preço Total =&gt;</b>	<b>160,90</b>

1.7.4	Código	Banco	Descrição	Tipo	Und	Quant.	Valor Unit	Total		
Composição	12189	ORSE	Corrimão duplo central em tubo de ferro galvanizado 1 1/2", com chumbadores para fixação no piso	Esquadrias de Ferro	m	1,0000000	512,45	512,45		
Composição Auxiliar	1903	ORSE	Argamassa cimento e areia traço t-1 (1:3) - 1 saco cimento 50kg / 3 padiolas areia dim. 0.35 x 0.45 x 0.23 m - Confeção mecânica e transporte	Argamassas	m³	0,0030000	507,59	1,52		
Composição Auxiliar	10549	ORSE	Encargos Complementares - Servente	Provisórios	h	1,0000000	3,52	3,52		
Composição Auxiliar	10603	ORSE	Encargos Complementares - Soldador	Provisórios	h	0,6000000	4,01	2,40		
Composição Auxiliar	10594	ORSE	Encargos Complementares - Serralheiro ou Operador de Equipamento Leve	Provisórios	h	0,6000000	3,37	2,02		
Composição Auxiliar	10550	ORSE	Encargos Complementares - Pedreiro	Provisórios	h	0,4000000	3,40	1,36		
Insumo	00010997	SINAPI	ELETRODO REVESTIDO AWS - E7018, DIAMETRO IGUAL A 4,00 MM	Material	KG	0,8000000	35,94	28,75		
Insumo	00004750	SINAPI	PEDREIRO (HORISTA)	Mão de Obra	H	0,4000000	18,61	7,44		
Insumo	00006110	SINAPI	SERRALHEIRO (HORISTA)	Mão de Obra	H	0,6000000	18,61	11,16		
Insumo	00006111	SINAPI	SERVENTE DE OBRAS	Mão de Obra	H	1,0000000	11,81	11,81		
Insumo	00006160	SINAPI	SOLDADOR	Mão de Obra	H	0,6000000	29,31	17,58		
Insumo	00021012	SINAPI	TUBO AÇO GALVANIZADO COM COSTURA, CLASSE LEVE, DN 40 MM ( 1 1/2"), E = 3,00 MM, *3,48* KG/M (NBR 5580)	Material	M	5,6300000	75,47	424,89		
					MO sem LS =>	48,13	LS =>	0,00	MO com LS =>	48,13
					Valor do BDI =>	105,56			Valor com BDI =>	618,01



Quant. =&gt; 4,9600000 Preço Total =&gt; 3.065,32

1.8 PINTURAS E ACABAMENTOS									46.923,40	
1.8.1	Código	Banco	Descrição	Tipo	Und	Quant.	Valor Unit	Total		
Composição	79460	SINAPI	PINTURA EPOXI, DUAS DEMAOS	PINT - PINTURAS	m²	1,0000000	50,79	50,79		
Composição Auxiliar	88316	SINAPI	SERVENTE COM ENCARGOS COMPLEMENTARES	SEDI - SERVIÇOS DIVERSOS	H	0,3500000	19,62	6,86		
Composição Auxiliar	88310	SINAPI	PINTOR COM ENCARGOS COMPLEMENTARES	SEDI - SERVIÇOS DIVERSOS	H	0,4000000	27,71	11,08		
Insumo	00005318	SINAPI	DILUENTE AGUARRAS	Material	L	0,0500000	15,78	0,78		
Insumo	00007304	SINAPI	TINTA EPOXI BASE AGUA PREMIUM, BRANCA	Material	L	0,5000000	64,14	32,07		
					MO sem LS =>	11,73	LS =>	0,00	MO com LS =>	11,73
					Valor do BDI =>	10,46			Valor com BDI =>	61,25
						<b>Quant. =&gt;</b>	<b>484,6100000</b>	<b>Preço Total =&gt;</b>	<b>29.682,36</b>	

1.8.2										
1.8.2	Código	Banco	Descrição	Tipo	Und	Quant.	Valor Unit	Total		
Composição	73865/001	SINAPI	FUNDO PREPARADOR PRIMER A BASE DE EPOXI, PARA ESTRUTURA METÁLICA. UMA DEMAOS. ESPESSURA DE 25 MICRA. SERVENTE COM ENCARGOS COMPLEMENTARES	PINT - PINTURAS	m²	1,0000000	10,97	10,97		
Composição Auxiliar	88316	SINAPI	SERVENTE COM ENCARGOS COMPLEMENTARES	SEDI - SERVIÇOS DIVERSOS	H	0,0400000	19,62	0,78		
Composição Auxiliar	88310	SINAPI	PINTOR COM ENCARGOS COMPLEMENTARES	SEDI - SERVIÇOS DIVERSOS	H	0,0800000	27,71	2,21		
Insumo	00005318	SINAPI	DILUENTE AGUARRAS	Material	L	0,0300000	15,78	0,47		
Insumo	00003768	SINAPI	LIXA EM FOLHA PARA FERRO, NUMERO 150	Material	UN	0,2500000	2,82	0,70		
Insumo	00011149	SINAPI	PRIMER EPOXI	Material	GL	0,0330000	206,54	6,81		
					MO sem LS =>	1,98	LS =>	0,00	MO com LS =>	1,98
					Valor do BDI =>	2,25			Valor com BDI =>	13,22
						<b>Quant. =&gt;</b>	<b>207,2300000</b>	<b>Preço Total =&gt;</b>	<b>2.739,58</b>	

1.8.3									
1.8.3	Código	Banco	Descrição	Tipo	Und	Quant.	Valor Unit	Total	
Composição	73924/003	SINAPI	PINTURA ESMALTE FOSCO, DUAS DEMAOS, SOBRE SUPERFICIE METÁLICA	PINT - PINTURAS	m²	1,0000000	31,49	31,49	
Composição Auxiliar	88316	SINAPI	SERVENTE COM ENCARGOS COMPLEMENTARES	SEDI - SERVIÇOS DIVERSOS	H	0,5000000	19,62	9,81	
Composição Auxiliar	88310	SINAPI	PINTOR COM ENCARGOS COMPLEMENTARES	SEDI - SERVIÇOS DIVERSOS	H	0,5000000	27,71	13,85	
Insumo	00005318	SINAPI	DILUENTE AGUARRAS	Material	L	0,0700000	15,78	1,10	
Insumo	00003768	SINAPI	LIXA EM FOLHA PARA FERRO, NUMERO 150	Material	UN	0,6000000	2,82	1,69	
Insumo	00007288	SINAPI	TINTA ESMALTE SINTETICO PREMIUM FOSCO	Material	L	0,1600000	31,51	5,04	



MO sem LS => 15,41 LS => 0,00 MO com LS => 15,41  
 Valor do BDI => 6,48 Valor com BDI => 37,97  
 Quant. => 207,2300000 Preço Total => 7.868,52

1.8.4	Código	Banco	Descrição	Tipo	Und	Quant.	Valor Unit	Total
Composição	41595	SINAPI	PINTURA ACRILICA DE FAIXAS DE DEMARCAÇÃO EM QUADRA POLIESPORTIVA, 5 CM DE LARGURA	PINT - PINTURAS	M	1,0000000	13,20	13,20
Composição Auxiliar	88316	SINAPI	SERVENTE COM ENCARGOS COMPLEMENTARES	SEDI - SERVIÇOS DIVERSOS	H	0,5000000	19,62	9,81
Composição Auxiliar	88310	SINAPI	PINTOR COM ENCARGOS COMPLEMENTARES	SEDI - SERVIÇOS DIVERSOS	H	0,1000000	27,71	2,77
Insumo	00012815	SINAPI	FITA CREPE ROLO DE 25 MM X 50 M	Material	UN	0,0200000	8,41	0,16
Insumo	00007348	SINAPI	TINTA ACRILICA PREMIUM PARA PISO	Material	L	0,0300000	15,34	0,46

MO sem LS => 7,88 LS => 0,00 MO com LS => 7,88  
 Valor do BDI => 2,71 Valor com BDI => 15,91  
 Quant. => 283,1600000 Preço Total => 4.505,07

1.8.5	Código	Banco	Descrição	Tipo	Und	Quant.	Valor Unit	Total
Composição	88495	SINAPI	APLICAÇÃO E LIXAMENTO DE MASSA LÁTEX EM PAREDES, UMA DEMÃO. AF 06/2014	PINT - PINTURAS	m²	1,0000000	11,13	11,13
Composição Auxiliar	88316	SINAPI	SERVENTE COM ENCARGOS COMPLEMENTARES	SEDI - SERVIÇOS DIVERSOS	H	0,0860000	19,62	1,68
Composição Auxiliar	88310	SINAPI	PINTOR COM ENCARGOS COMPLEMENTARES	SEDI - SERVIÇOS DIVERSOS	H	0,2340000	27,71	6,48
Insumo	00003767	SINAPI	LIXA EM FOLHA PARA PAREDE OU MADEIRA, NUMERO 120, COR VERMELHA	Material	UN	0,0600000	0,94	0,05
Insumo	00043626	SINAPI	MASSA CORRIDA PARA SUPERFÍCIES DE AMBIENTES INTERNOS	Material	KG	1,0430400	2,80	2,92

MO sem LS => 5,43 LS => 0,00 MO com LS => 5,43  
 Valor do BDI => 2,29 Valor com BDI => 13,42  
 Quant. => 76,0500000 Preço Total => 1.020,59

1.8.6	Código	Banco	Descrição	Tipo	Und	Quant.	Valor Unit	Total
Composição	88487	SINAPI	APLICAÇÃO MANUAL DE PINTURA COM TINTA LÁTEX PVA EM PAREDES, DUAS DEMÃOS. AF 06/2014	PINT - PINTURAS	m²	1,0000000	12,08	12,08
Composição Auxiliar	88316	SINAPI	SERVENTE COM ENCARGOS COMPLEMENTARES	SEDI - SERVIÇOS DIVERSOS	H	0,0480000	19,62	0,94
Composição Auxiliar	88310	SINAPI	PINTOR COM ENCARGOS COMPLEMENTARES	SEDI - SERVIÇOS DIVERSOS	H	0,1300000	27,71	3,60
Insumo	00007356	SINAPI	TINTA LATEX ACRILICA PREMIUM, COR BRANCO FOSCO	Material	L	0,3300000	22,87	7,54

MO sem LS => 3,01 LS => 0,00 MO com LS => 3,01  
 Valor do BDI => 2,48 Valor com BDI => 14,56  
 Quant. => 76,0500000 Preço Total => 1.107,28



1.9		INSTALAÇÃO ELÉTRICA - 220V							31.043,51
1.9.1		CENTRO DE DISTRIBUIÇÃO							454,44
1.9.1.1	Código	Banco	Descrição	Tipo	Und	Quant.	Valor Unit	Total	
Composição	74131/001	SINAPI	QUADRO DE DISTRIBUIÇÃO DE ENERGIA DE EMBUTIR, EM PVC, PARA 3 DISJUNTORES TERMOMAGNETICOS MONOPOLARES SEM BARRAMENTO FORNECIMENTO E INSTALACAO	INEL - INSTALAÇÃO ELÉTRICA/ELETRIFICAÇÃO E ILUMINAÇÃO EXTERNA	UN	1,0000000	79,49	79,49	
Composição Auxiliar	88247	SINAPI	AUXILIAR DE ELETRICISTA COM ENCARGOS COMPLEMENTARES	SEDI - SERVIÇOS DIVERSOS	H	1,0000000	21,22	21,22	
Composição Auxiliar	88264	SINAPI	ELETRICISTA COM ENCARGOS COMPLEMENTARES	SEDI - SERVIÇOS DIVERSOS	H	1,0000000	26,92	26,92	
Insumo	00039794	SINAPI	QUADRO DE DISTRIBUIÇÃO, SEM BARRAMENTO, EM PVC, DE EMBUTIR, PARA 3 DISJUNTORES NEMA OU 4 DISJUNTORES DIN	Material	UN	1,0000000	31,35	31,35	
				MO sem LS =>	32,64	LS =>	0,00	MO com LS =>	32,64
				Valor do BDI =>	16,37			Valor com BDI =>	95,86
						<b>Quant. =&gt;</b>	<b>1,0000000</b>	<b>Preço Total =&gt;</b>	<b>95,86</b>
1.9.1.2	Código	Banco	Descrição	Tipo	Und	Quant.	Valor Unit	Total	
Composição	101946	SINAPI	QUADRO DE MEDIÇÃO GERAL DE ENERGIA PARA 1 MEDIDOR DE SOBREPOR - FORNECIMENTO E INSTALAÇÃO. AF_10/2020	INEL - INSTALAÇÃO ELÉTRICA/ELETRIFICAÇÃO E ILUMINAÇÃO EXTERNA	UN	1,0000000	140,85	140,85	
Composição Auxiliar	88247	SINAPI	AUXILIAR DE ELETRICISTA COM ENCARGOS COMPLEMENTARES	SEDI - SERVIÇOS DIVERSOS	H	1,5233000	21,22	32,32	
Composição Auxiliar	88264	SINAPI	ELETRICISTA COM ENCARGOS COMPLEMENTARES	SEDI - SERVIÇOS DIVERSOS	H	1,5233000	26,92	41,00	
Insumo	00011950	SINAPI	BUCHA DE NYLON SEM ABA S6, COM PARAFUSO DE 4,20 X 40 MM EM ACO ZINCADO COM ROSCA SOBERBA, CABECA CHATA E FENDA PHILLIPS	Material	UN	4,0000000	0,20	0,80	
Insumo	00039808	SINAPI	CAIXA PARA MEDIDOR MONOFASICO, EM POLICARBONATO / TERMOPLASTICO, PARA ALOJAR 1 DISJUNTOR (PADRAO DA CONCESSIONARIA LOCAL)	Material	UN	1,0000000	66,73	66,73	
				MO sem LS =>	49,71	LS =>	0,00	MO com LS =>	49,71
				Valor do BDI =>	29,01			Valor com BDI =>	169,86
						<b>Quant. =&gt;</b>	<b>1,0000000</b>	<b>Preço Total =&gt;</b>	<b>169,86</b>
1.9.1.3	Código	Banco	Descrição	Tipo	Und	Quant.	Valor Unit	Total	
Composição	93655	SINAPI	DISJUNTOR MONOPOLAR TIPO DIN, CORRENTE NOMINAL DE 20A - FORNECIMENTO E INSTALAÇÃO, AF 10/2020	INEL - INSTALAÇÃO ELÉTRICA/ELETRIFICAÇÃO E ILUMINAÇÃO EXTERNA	UN	1,0000000	13,76	13,76	
Composição Auxiliar	88247	SINAPI	AUXILIAR DE ELETRICISTA COM ENCARGOS COMPLEMENTARES	SEDI - SERVIÇOS DIVERSOS	H	0,0663000	21,22	1,40	
Composição Auxiliar	88264	SINAPI	ELETRICISTA COM ENCARGOS COMPLEMENTARES	SEDI - SERVIÇOS DIVERSOS	H	0,0663000	26,92	1,78	
Insumo	00034653	SINAPI	DISJUNTOR TIPO DIN/IEC, MONOPOLAR DE 6 ATE 32A	Material	UN	1,0000000	9,49	9,49	
Insumo	00001571	SINAPI	TERMINAL A COMPRESSAO EM COBRE ESTANHADO PARA CABO 4 MM2, 1 FURO E 1 COMPRESSAO, PARA PARAFUSO DE FIXACAO M5	Material	UN	1,0000000	1,09	1,09	
				MO sem LS =>	2,16	LS =>	0,00	MO com LS =>	2,16



Valor do BDI => 2,83  
 Quant. => 2,0000000 Valor com BDI => 16,59  
 Preço Total => 33,18

1.9.1.4	Código	Banco	Descrição	Tipo	Und	Quant.	Valor Unit	Total
Composição	93657	SINAPI	DISJUNTOR MONOPOLAR TIPO DIN, CORRENTE NOMINAL DE 32A - FORNECIMENTO E INSTALAÇÃO. AF 10/2020	INEL - INSTALAÇÃO ELÉTRICA/ELETRIFICAÇÃO E SEDI - SERVIÇOS DIVERSOS	UN	1,0000000	15,17	15,17
Composição Auxiliar	88247	SINAPI	AUXILIAR DE ELETRICISTA COM ENCARGOS COMPLEMENTARES	SEDI - SERVIÇOS DIVERSOS	H	0,0911000	21,22	1,93
Composição Auxiliar	88264	SINAPI	ELETRICISTA COM ENCARGOS COMPLEMENTARES	SEDI - SERVIÇOS DIVERSOS	H	0,0911000	26,92	2,45
Insumo	00034653	SINAPI	DISJUNTOR TIPO DIN/IEC, MONOPOLAR DE 6 ATE 32A	Material	UN	1,0000000	9,49	9,49
Insumo	00001573	SINAPI	TERMINAL A COMPRESSAO EM COBRE ESTANHADO PARA CABO 6 MM2, 1 FURO E 1 COMPRESSAO, PARA PARAFUSO DE FIXACAO M6	Material	UN	1,0000000	1,30	1,30

MO sem LS => 2,96 LS => 0,00 MO com LS => 2,96  
 Valor do BDI => 3,12 Valor com BDI => 18,29  
 Quant. => 1,0000000 Preço Total => 18,29

1.9.1.5	Código	Banco	Descrição	Tipo	Und	Quant.	Valor Unit	Total
Composição	74130/004	SINAPI	DISJUNTOR TERMOMAGNETICO TRIPOLAR PADRAO NEMA (AMERICANO) 10 A 50A 240V. FORNECIMENTO E INSTALACAO	INEL - INSTALAÇÃO ELÉTRICA/ELETRIFICAÇÃO E SEDI - SERVIÇOS DIVERSOS	UN	1,0000000	101,81	101,81
Composição Auxiliar	88247	SINAPI	AUXILIAR DE ELETRICISTA COM ENCARGOS COMPLEMENTARES	SEDI - SERVIÇOS DIVERSOS	H	0,4000000	21,22	8,48
Composição Auxiliar	88264	SINAPI	ELETRICISTA COM ENCARGOS COMPLEMENTARES	SEDI - SERVIÇOS DIVERSOS	H	0,4000000	26,92	10,76
Insumo	00002392	SINAPI	DISJUNTOR TIPO NEMA, TRIPOLAR 10 ATE 50A, TENSAO MAXIMA DE 415 V	Material	UN	1,0000000	82,57	82,57

MO sem LS => 13,04 LS => 0,00 MO com LS => 13,04  
 Valor do BDI => 20,97 Valor com BDI => 122,78  
 Quant. => 1,0000000 Preço Total => 122,78

1.9.1.6	Código	Banco	Descrição	Tipo	Und	Quant.	Valor Unit	Total
Composição	93653	SINAPI	DISJUNTOR MONOPOLAR TIPO DIN, CORRENTE NOMINAL DE 10A - FORNECIMENTO E INSTALAÇÃO. AF 10/2020	INEL - INSTALAÇÃO ELÉTRICA/ELETRIFICAÇÃO E SEDI - SERVIÇOS DIVERSOS	UN	1,0000000	12,00	12,00
Composição Auxiliar	88247	SINAPI	AUXILIAR DE ELETRICISTA COM ENCARGOS COMPLEMENTARES	SEDI - SERVIÇOS DIVERSOS	H	0,0352000	21,22	0,74
Composição Auxiliar	88264	SINAPI	ELETRICISTA COM ENCARGOS COMPLEMENTARES	SEDI - SERVIÇOS DIVERSOS	H	0,0352000	26,92	0,94
Insumo	00034653	SINAPI	DISJUNTOR TIPO DIN/IEC, MONOPOLAR DE 6 ATE 32A	Material	UN	1,0000000	9,49	9,49
Insumo	00001570	SINAPI	TERMINAL A COMPRESSAO EM COBRE ESTANHADO PARA CABO 2,5 MM2, 1 FURO E 1 COMPRESSAO, PARA PARAFUSO DE FIXACAO M5	Material	UN	1,0000000	0,83	0,83

MO sem LS => 1,14 LS => 0,00 MO com LS => 1,14  
 Valor do BDI => 2,47 Valor com BDI => 14,47  
 Quant. => 1,0000000 Preço Total => 14,47



1.9.2									985,60	
ELETRODUTOS E ACESSÓRIOS										
1.9.2.1	Código	Banco	Descrição	Tipo	Und	Quant.	Valor Unit	Total		
Composição	91856	SINAPI	ELETRODUTO FLEXÍVEL CORRUGADO, PVC, DN 32 MM (1"), PARA CIRCUITOS TERMINAIS, INSTALADO EM PAREDE - FORNECIMENTO E INSTALAÇÃO. AF 12/2015	INEL - INSTALAÇÃO ELÉTRICA/ELETRIFICAÇÃO E ILUMINACÃO EXTERNA	M	1,0000000	11,68	11,68		
Composição Auxiliar	88247	SINAPI	AUXILIAR DE ELETRICISTA COM ENCARGOS COMPLEMENTARES	SEDI - SERVIÇOS DIVERSOS	H	0,1640000	21,22	3,48		
Composição Auxiliar	88264	SINAPI	ELETRICISTA COM ENCARGOS COMPLEMENTARES	SEDI - SERVIÇOS DIVERSOS	H	0,1640000	26,92	4,41		
Insumo	00002690	SINAPI	ELETRODUTO PVC FLEXIVEL CORRUGADO, COR AMARELA, DE 32 MM	Material	M	1,0170000	3,73	3,79		
					MO sem LS =>	5,34	LS =>	0,00	MO com LS =>	5,34
					Valor do BDI =>	2,40			Valor com BDI =>	14,08
						<b>Quant. =&gt;</b>	<b>70,0000000</b>	<b>Preço Total =&gt;</b>	<b>985,60</b>	
1.9.3									2.039,75	
CABOS E FIOS CONDUTORES										
1.9.3.1	Código	Banco	Descrição	Tipo	Und	Quant.	Valor Unit	Total		
Composição	91928	SINAPI	CABO DE COBRE FLEXÍVEL ISOLADO, 4 MM², ANTI-CHAMA 450/750 V, PARA CIRCUITOS TERMINAIS - FORNECIMENTO E INSTALAÇÃO. AF 12/2015	INEL - INSTALAÇÃO ELÉTRICA/ELETRIFICAÇÃO E ILUMINACÃO EXTERNA	M	1,0000000	6,93	6,93		
Composição Auxiliar	88247	SINAPI	AUXILIAR DE ELETRICISTA COM ENCARGOS COMPLEMENTARES	SEDI - SERVIÇOS DIVERSOS	H	0,0400000	21,22	0,84		
Composição Auxiliar	88264	SINAPI	ELETRICISTA COM ENCARGOS COMPLEMENTARES	SEDI - SERVIÇOS DIVERSOS	H	0,0400000	26,92	1,07		
Insumo	00000981	SINAPI	CABO DE COBRE, FLEXIVEL, CLASSE 4 OU 5, ISOLACAO EM PVC/A, ANTICHAMA BWF-B, 1 CONDUTOR, 450/750 V, SECAO NOMINAL 4 MM2	Material	M	1,1900000	4,20	4,99		
Insumo	00021127	SINAPI	FITA ISOLANTE ADESIVA ANTICHAMA, USO ATE 750 V, EM ROLO DE 19 MM X 5 M	Material	UN	0,0090000	3,40	0,03		
					MO sem LS =>	1,29	LS =>	0,00	MO com LS =>	1,29
					Valor do BDI =>	1,42			Valor com BDI =>	8,35
						<b>Quant. =&gt;</b>	<b>210,0000000</b>	<b>Preço Total =&gt;</b>	<b>1.753,50</b>	
1.9.3.2	Código	Banco	Descrição	Tipo	Und	Quant.	Valor Unit	Total		
Composição	91930	SINAPI	CABO DE COBRE FLEXÍVEL ISOLADO, 6 MM², ANTI-CHAMA 450/750 V, PARA CIRCUITOS TERMINAIS - FORNECIMENTO E INSTALAÇÃO. AF 12/2015	INEL - INSTALAÇÃO ELÉTRICA/ELETRIFICAÇÃO E ILUMINACÃO EXTERNA	M	1,0000000	9,50	9,50		
Composição Auxiliar	88247	SINAPI	AUXILIAR DE ELETRICISTA COM ENCARGOS COMPLEMENTARES	SEDI - SERVIÇOS DIVERSOS	H	0,0520000	21,22	1,10		
Composição Auxiliar	88264	SINAPI	ELETRICISTA COM ENCARGOS COMPLEMENTARES	SEDI - SERVIÇOS DIVERSOS	H	0,0520000	26,92	1,39		
Insumo	00000982	SINAPI	CABO DE COBRE, FLEXIVEL, CLASSE 4 OU 5, ISOLACAO EM PVC/A, ANTICHAMA BWF-B, 1 CONDUTOR, 450/750 V, SECAO NOMINAL 6 MM2	Material	M	1,1900000	5,87	6,98		
Insumo	00021127	SINAPI	FITA ISOLANTE ADESIVA ANTICHAMA, USO ATE 750 V, EM ROLO DE 19 MM X 5 M	Material	UN	0,0090000	3,40	0,03		
					MO sem LS =>	1,69	LS =>	0,00	MO com LS =>	1,69
					Valor do BDI =>	1,95			Valor com BDI =>	11,45



Quant. =&gt; 25,0000000 Preço Total =&gt; 286,25

1.9.4			ILUMINAÇÃO E TOMADAS					27.563,72
1.9.4.1	Código	Banco	Descrição	Tipo	Und	Quant.	Valor Unit	Total
Composição	7646	ORSE	Poste de aço galvanizado cônico contínuo reto, diâmetro superior de 76mm, diâmetro da base 175mm, altura total 9m, com base de fixação, da Conipost ref. Série 3009/BJG+CH, classe 100 da Conipost ou similar	Postes Tubulares de Ferro Galvanizado	un	1,0000000	4.655,95	4.655,95
Composição Auxiliar	124	ORSE	Concreto simples fabricado na obra, fck=13,5 mpa (b1/b2), sem lançamento e adensamento	Concreto Simples	m³	0,2300000	441,48	101,54
Composição Auxiliar	2497	ORSE	Escavação manual de vala ou cava em material de 1ª categoria, profundidade até 1,50m	Escavação Manual em Área Urbana	m³	0,2300000	45,99	10,57
Composição Auxiliar	10549	ORSE	Encargos Complementares - Servente	Provisórios	h	2,0000000	3,52	7,04
Composição Auxiliar	10550	ORSE	Encargos Complementares - Pedreiro	Provisórios	h	2,0000000	3,40	6,80
Insumo	2455	ORSE	Aluguel de caminhão guindauto 3,0 t ( m. benz - 1215 c/48- 143,0 hp	Equipamento	h	1,0000000	101,16	101,16
Insumo	6828	ORSE	Poste de aço galvanizado cônico contínuo reto, diâmetro superior de 76mm, diâmetro da base 175mm, altura total 9m, Conipost ref. Série 3009/classe 100 da Conipost ou similar	Material	un	1,0000000	4.368,00	4.368,00
Insumo	00004750	SINAPI	PEDREIRO (HORISTA)	Mão de Obra	H	2,0000000	18,61	37,22
Insumo	00006111	SINAPI	SERVENTE DE OBRAS	Mão de Obra	H	2,0000000	11,81	23,62

MO sem LS => 85,27 LS => 0,00 MO com LS => 85,27  
 Valor do BDI => 959,12 Valor com BDI => 5.615,07

Quant. =&gt; 4,0000000 Preço Total =&gt; 22.460,28

1.9.4.2	Código	Banco	Descrição	Tipo	Und	Quant.	Valor Unit	Total
Composição	7902	ORSE	Projeto retangular (tecnolux - ref. bw - 90 ou similar), inclusive reator e lâmpada vapor de sódio 400 w	Luminárias Externas	un	1,0000000	528,97	528,97
Composição Auxiliar	10549	ORSE	Encargos Complementares - Servente	Provisórios	h	1,5000000	3,52	5,28
Composição Auxiliar	10552	ORSE	Encargos Complementares - Eletricista	Provisórios	h	1,5000000	3,40	5,10
Insumo	1319	ORSE	Lâmpada vapor sódio alta pressão 400 w (philips ref. son 400w ou similar) Lâmpada vapor sódio alta pressão 400 w (phllips ref. son 400w ou similar)	Material	un	1,0000000	62,92	62,92
Insumo	1897	ORSE	Projeto para lâmpada vapor mercúrio 250w e vapor de sódio 400w, completo (tecnolux - ref. bw -90 ou similar)	Material	un	1,0000000	300,05	300,05
Insumo	1922	ORSE	Reator p/ lâmpada vapor sódio 400w - interno	Material	un	1,0000000	110,00	110,00
Insumo	00002436	SINAPI	ELETRICISTA	Mão de Obra	H	1,5000000	18,61	27,91





Insumo	00006111	SINAPI	SERVENTE DE OBRAS	Mão de Obra	H	1,5000000	11,81	17,71		
				MO sem LS =>		45,62	LS =>	0,00	MO com LS =>	45,62
				Valor do BDI =>		108,96			Valor com BDI =>	637,93
					<b>Quant. =&gt;</b>	<b>8,0000000</b>	<b>Preço Total =&gt;</b>	<b>5.103,44</b>		

<b>1.10</b>			<b>SERVIÇOS COMPLEMENTARES</b>					<b>80.319,15</b>		
<b>1.10.1</b>			<b>GERAL</b>					<b>15.674,21</b>		
<b>1.10.1.1</b>	<b>Código</b>	<b>Banco</b>	<b>Descrição</b>	<b>Tipo</b>	<b>Und</b>	<b>Quant.</b>	<b>Valor Unit</b>	<b>Total</b>		
Composição	2449	ORSE	Estrutura metálica fixa, p/ tabela em fibra de vidro, com aro e cesta para basquete, padrão oficial, em tubo galvanizado d=5" - instalada	Urbanização de Parques e Praças	un	1,0000000	3.229,16	3.229,16		
Insumo	1929	ORSE	Rede para cesta basquete seda fio 3mm, medindo 45x45cm (cod.2019)	Material	par	0,5000000	46,65	23,32		
Insumo	2508	ORSE	Aro flexível p/cesta basquete profissional diam=45cm (cod.4002)	Material	un	1,0000000	641,19	641,19		
Insumo	2522	ORSE	Estrutura/suporte oficial p/tabela de basquete em tubo aço galvanizado d=5", H=3,05m piso/aro, pintura sintética.(cod.4016)	Material	un	1,0000000	1.716,18	1.716,18		
Insumo	2543	ORSE	Tabela para basquete em fibra de vidro (1,80x1,20m)	Material	un	1,0000000	649,52	649,52		
Insumo	00011136	SINAPI	COMPENSADO NAVAL - CHAPA/PAINEL EM MADEIRA COMPENSADA PRENSADA. DE 2200 X 1600 MM. E = 15 MM	Material	m²	2,1600000	92,11	198,95		
				MO sem LS =>		0,00	LS =>	0,00	MO com LS =>	0,00
				Valor do BDI =>		665,20			Valor com BDI =>	3.894,36
					<b>Quant. =&gt;</b>	<b>2,0000000</b>	<b>Preço Total =&gt;</b>	<b>7.788,72</b>		

<b>1.10.1.2</b>	<b>Código</b>	<b>Banco</b>	<b>Descrição</b>	<b>Tipo</b>	<b>Und</b>	<b>Quant.</b>	<b>Valor Unit</b>	<b>Total</b>		
Composição	10069	ORSE	Traves oficial para futebol de salão 3x2m em aço galv.3", com requadro e redes de polietileno fio 4mm (conjunto p/futsal)	Urbanização de Parques e Praças	par	1,0000000	5.328,75	5.328,75		
Insumo	00025398	SINAPI	CONJUNTO PARA FUTSAL COM TRAVES OFICIAIS DE 3,00 X 2,00 M EM TUBO DE AÇO GALVANIZADO 3" COM REQUADRO EM TUBO DE 1", PINTURA EM PRIMER COM TINTA ESMALTE SINTETICO E REDES DE POLIETILENO FIO 4 MM	Material	UN	1,0000000	5.328,75	5.328,75		
				MO sem LS =>		0,00	LS =>	0,00	MO com LS =>	0,00
				Valor do BDI =>		1.097,72			Valor com BDI =>	6.426,47
					<b>Quant. =&gt;</b>	<b>1,0000000</b>	<b>Preço Total =&gt;</b>	<b>6.426,47</b>		

<b>1.10.1.3</b>	<b>Código</b>	<b>Banco</b>	<b>Descrição</b>	<b>Tipo</b>	<b>Und</b>	<b>Quant.</b>	<b>Valor Unit</b>	<b>Total</b>		
Composição	2432	ORSE	Poste oficial para volei em aço galvanizado d=3", c/esticador e catraca	Urbanização de Parques e Praças	par	1,0000000	971,21	971,21		
Insumo	1877	ORSE	Poste oficial para volei em aço galvanizado d=3", c/esticador e catraca (cod.3008)	Material	par	1,0000000	971,21	971,21		
				MO sem LS =>		0,00	LS =>	0,00	MO com LS =>	0,00
				Valor do BDI =>		200,06			Valor com BDI =>	1.171,27



Quant. =&gt; 1,0000000 Preço Total =&gt; 1.171,27

1.10.1.4	Código	Banco	Descrição	Tipo	Und	Quant.	Valor Unit	Total		
Composição	2429	ORSE	Rede para volei profissional, em nylon e com medidor de altura	Urbanização de Parques e Praças	un	1,0000000	238,60	238,60		
Insumo	1932	ORSE	Rede volei em nylon, profissional, lona em pvc, c/medidor altura (cod.2006p)	Material	un	1,0000000	238,60	238,60		
					MO sem LS =>	0,00	LS =>	0,00	MO com LS =>	0,00
					Valor do BDI =>	49,15			Valor com BDI =>	287,75
					Quant. =>	1,0000000	Preço Total =>	287,75		

1.10.2	PORTÃO E GRADIL METÁLICO								64.644,94	
1.10.2.1	Código	Banco	Descrição	Tipo	Und	Quant.	Valor Unit	Total		
Composição	74244/001	SINAPI	ALAMBRADO PARA QUADRA POLIESPORTIVA, ESTRUTURADO POR TUBOS DE ACO GALVANIZADO, COM COSTURA, DIN 2440, DIAMETRO 2", COM TELA DE ARAME GALVANIZADO, FIO 14 BWG E MALHA QUADRADA 5X5CM	URBA - URBANIZAÇÃO	m²	1,0000000	252,70	252,70		
Composição Auxiliar	88315	SINAPI	SERRALHEIRO COM ENCARGOS COMPLEMENTARES	SEDI - SERVIÇOS DIVERSOS	H	0,5000000	26,51	13,25		
Composição Auxiliar	88316	SINAPI	SERVEnte COM ENCARGOS COMPLEMENTARES	SEDI - SERVIÇOS DIVERSOS	H	1,0000000	19,62	19,62		
Insumo	00043130	SINAPI	ARAME GALVANIZADO 12 BWG, D = 2,76 MM (0,048 KG/M) OU 14 BWG, D = 2,11 MM (0,026 KG/M)	Material	KG	0,0700000	27,35	1,91		
Insumo	00043131	SINAPI	ARAME GALVANIZADO 6 BWG, D = 5,16 MM (0,157 KG/M), OU 8 BWG, D = 4,19 MM (0,101 KG/M), OU 10 BWG, D = 3,40 MM (0,0713 KG/M)	Material	KG	0,1500000	31,77	4,76		
Insumo	00007167	SINAPI	TELA DE ARAME GALVANIZADA QUADRANGULAR / LOSANGULAR, FIO 2,11 MM (14 BWG). MALHA 5 X 5 CM. H = 2 M	Material	m²	1,0500000	28,70	30,13		
Insumo	00007696	SINAPI	TUBO ACO GALVANIZADO COM COSTURA, CLASSE MEDIA, DN 2", E = *3.65* MM. PESO *5.10* KG/M (NBR 5580)	Material	M	1,6800000	108,95	183,03		
					MO sem LS =>	21,40	LS =>	0,00	MO com LS =>	21,40
					Valor do BDI =>	52,05			Valor com BDI =>	304,75
					Quant. =>	207,2300000	Preço Total =>	63.153,34		

1.10.2.2	Código	Banco	Descrição	Tipo	Und	Quant.	Valor Unit	Total
Composição	11532	ORSE	Portao em tela arame galvanizado n.12 malha 2" e moldura em tubos de aco com duas folhas de abrir, incluso ferragens	343	m²	1,0000000	687,13	687,13



Composição Auxiliar	10549	ORSE	Encargos Complementares - Servente	Provisórios	h	5,0000000	3,52	17,60		
Composição Auxiliar	10594	ORSE	Encargos Complementares - Serralheiro ou Operador de Equipamento Leve	Provisórios	h	3,5000000	3,37	11,79		
Composição Auxiliar	10603	ORSE	Encargos Complementares - Soldador	Provisórios	h	2,5000000	4,01	10,02		
Insumo	258	ORSE	Barra chata de ferro 2" x 1/4" (2,53 kg/m)	Material	m	3,0000000	22,74	68,22		
Insumo	4370	ORSE	Perfil Aço, Cantoneira abas iguais - 2 1/2" x 3/16" (4,57 kg/m)	Material	kg	13,7100000	9,27	127,09		
Insumo	00010997	SINAPI	ELETRODO REVESTIDO AWS - E7018, DIAMETRO IGUAL A 4,00 MM	Material	KG	3,3700000	35,94	121,11		
Insumo	00011948	SINAPI	PARAFUSO ZINCADO, SEXTAVADO, COM ROSCA SOBERBA, DIAMETRO 5/16". COMPRIMENTO 40 MM	Material	UN	9,0000000	0,84	7,56		
Insumo	00006110	SINAPI	SERRALHEIRO (HORISTA)	Mão de Obra	H	3,5000000	18,61	65,13		
Insumo	00006111	SINAPI	SERVENTE DE OBRAS	Mão de Obra	H	5,0000000	11,81	59,05		
Insumo	00006160	SINAPI	SOLDADOR	Mão de Obra	H	2,5000000	29,31	73,27		
Insumo	00010932	SINAPI	TELA DE ARAME GALVANIZADA QUADRANGULAR / LOSANGULAR, FIO 4,19 MM (8 BWG). MALHA 5 X 5 CM. H = 2 M	Material	m²	1,1000000	114,81	126,29		
				MO sem LS =>		197,45	LS =>	0,00	MO com LS =>	197,45
				Valor do BDI =>		141,54			Valor com BDI =>	828,67
							<b>Quant. =&gt;</b>	<b>1,8000000</b>	<b>Preço Total =&gt;</b>	<b>1.491,60</b>

1.11		SERVIÇOS FINAIS							572,00
1.11.1	Código	Banco	Descrição	Tipo	Und	Quant.	Valor Unit	Total	
Composição	2450	ORSE	Limpeza geral	Limpeza	m²	1,0000000	2,16	2,16	
Composição Auxiliar	10549	ORSE	Encargos Complementares - Servente	Provisórios	h	0,1000000	3,52	0,35	
Insumo	1997	ORSE	Sabão em pó	Material	kg	0,0050000	8,96	0,04	



Insumo	2414	ORSE	Vassoura piaçava	Material	un	0,0500000	11,80	0,59	
Insumo	00006111	SINAPI	SERVENTE DE OBRAS	Mão de Obra	H	0,1000000	11,81	1,18	
				MO sem LS =>	1,18	LS =>	0,00	MO com LS =>	1,18
				Valor do BDI =>	0,44			Valor com BDI =>	2,60
						<b>Quant. =&gt;</b>	<b>220,0000000</b>	<b>Preço Total =&gt;</b>	<b>572,00</b>

**Total sem BDI** 293.270,51  
**Total do BDI** 60.380,15  
**Total Geral** 353.650,66

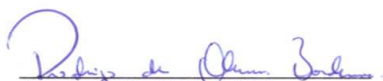
  
 RODRIGO DE OLIVEIRA BANDEIRA  
 ENGENHEIRO CIVIL  
 CREA/GO 1015090273/D





**Obra**  
CONSTRUÇÃO DE QUADRA POLIESPORTIVA NO POVOADO DO SANTO ANTÔNIO

**Bancos**  
SINAPI - 01/2022 - Bahia  
ORSE - 12/2021 - Sergipe  
SEINFRA - 027 - Ceará

**B.D.I.**  
20,6%

**Encargos Sociais**  
Não Desonerado: embutido nos preços unitário dos insumos de mão de obra, de acordo com as bases.

## Planilha Orçamentária Resumida

Item	Descrição	Total	Peso (%)
1	CONSTRUÇÃO DA QUADRA POLIESPORTIVA	353.650,66	100,00 %

Total sem BDI 293.270,51  
Total do BDI 60.380,15  
Total Geral 353.650,66

  
RODRIGO DE OLIVEIRA BANDEIRA  
ENGENHEIRO CIVIL  
CREA/GO 1015090273/D





Obra  
CONSTRUÇÃO DE QUADRA POLIESPORTIVA NO POVOADO DO SANTO ANTÔNIO

Bancos  
SINAPI - 01/2022 - Bahia  
ORSE - 12/2021 - Sergipe  
SEINFRA - 027 - Ceará

B.D.I.  
20,6%

Encargos Sociais  
Não Desonerado: embutido nos preços unitário dos insumos de mão de obra, de acordo com as bases.

## Cronograma Físico e Financeiro

Item	Descrição	Total Por Etapa	30 DIAS	60 DIAS	90 DIAS	120 DIAS
1	CONSTRUÇÃO DA QUADRA POLIESPORTIVA	100,00%	27,45%	18,90%	42,49%	11,16%
		353.650,66	97.075,97	66.839,16	150.260,77	39.474,76
1.1	SERVIÇOS PRELIMINARES	100,00%				
		45.103,54	45.103,54			
1.2	MOVIMENTO DE TERRA	100,00%	40,00%	60,00%		
		18.550,83	7.420,33	11.130,50		
1.3	FUNDAÇÕES	100,00%	50,00%	50,00%		
		37.953,49	18.976,75	18.976,75		
1.4	SUPERESTRUTURA	100,00%	35,00%	40,00%	25,00%	
		73.072,44	25.575,35	29.228,98	18.268,11	
1.5	SISTEMA VEDAÇÃO VERTICAL	100,00%		50,00%	50,00%	
		12.026,76		6.013,38	6.013,38	
1.6	REVESTIMENTOS INTERNO E EXTERNO	100,00%		35,00%	50,00%	15,00%
		4.255,88		1.489,56	2.127,94	638,38
1.7	PAVIMENTAÇÃO (RAMPA DE ACESSIBILIDADE)	100,00%			50,00%	50,00%
		3.829,66			1.914,83	1.914,83
1.8	PINTURAS E ACABAMENTOS	100,00%			70,00%	30,00%
		46.923,40			32.846,38	14.077,02
1.9	INSTALAÇÃO ELÉTRICA - 220V	100,00%			80,00%	20,00%
		31.043,51			24.834,81	6.208,70
1.10	SERVIÇOS COMPLEMENTARES	100,00%			80,00%	20,00%
		80.319,15			64.255,32	16.063,83
1.11	SERVIÇOS FINAIS	100,00%				100,00%
		572,00				572,00
Porcentagem			27,45%	18,9%	42,49%	11,16%
Custo			97.075,97	66.839,16	150.260,77	39.474,76
Porcentagem Acumulado			27,45%	46,35%	88,84%	100,0%
Custo Acumulado			97.075,97	163.915,12	314.175,89	353.650,66

RODRIGO DE OLIVEIRA BANDEIRA  
ENGENHEIRO CIVIL  
CREA/GO 1015090273/D



## COMPOSIÇÃO ANALÍTICA DE LDI OU BDI

DESCRIÇÃO	VALORES DE REFERÊNCIA			BDI ADOTADO
	1º QUARTIL	3º QUARTIL	MÉDIO	
Seguro e Garantia (SG)	0,80%	1,00%	0,80%	0,80%
Risco (R)	0,97%	1,27%	1,27%	0,97%
Despesas Financeiras (DF)	0,59%	1,39%	1,23%	0,59%
Administração Central (AC)	3,00%	5,50%	4,00%	3,00%
Lucro (L)	6,16%	8,96%	7,40%	7,40%
Tributos ( <b>soma dos itens abaixo</b> ) (I)	<b>5,65%</b>	<b>8,65%</b>	<b>7,15%</b>	<b>6,15%</b>
Desoneração da Folha de Pagamento	-	-	-	0,00%
COFINS	3,00%	3,00%	3,00%	3,00%
PIS	0,65%	0,65%	0,65%	0,65%
Base de Cálculo do ISS 50% ISS	2,00%	5,00%	3,50%	5,00%
<b>TOTAL</b>	<b>20,34%</b>	<b>25,00%</b>	<b>22,12%</b>	<b>20,60%</b>

Fonte da composição, valores de referência e fórmula do BDI: Acórdão 2622/2013 - TCU - Plenário

Os valores de BDI acima foram calculados com emprego da fórmula abaixo:

Onde:

AC = taxa de administração central;

DF = taxa das despesas financeiras;

SG = taxa de garantia e seguro do empreendimento;

I = taxa de incidência dos tributos/impostos (PIS, COFINS, ISS);

L = taxa de lucro/remuneração.

R = taxa de risco

Cocos Bahiam 18 de Março de 2022



RODRIGO DE OLIVEIRA BANDEIRA  
ENGENHEIRO CIVIL  
CREA/GO 1015090273/D







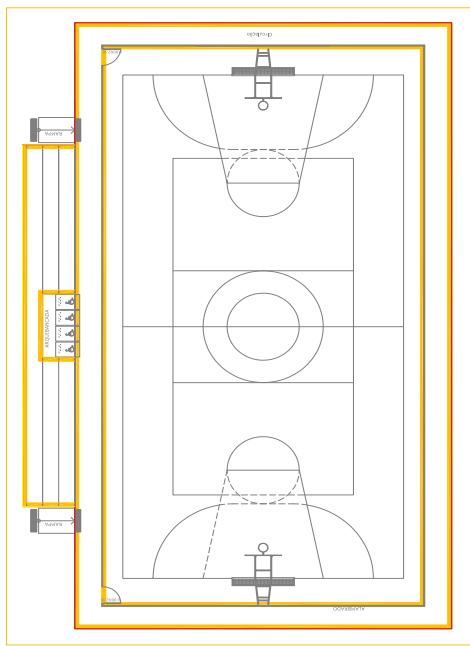

PLANTA BALDRAME  
ESCALA 1:125

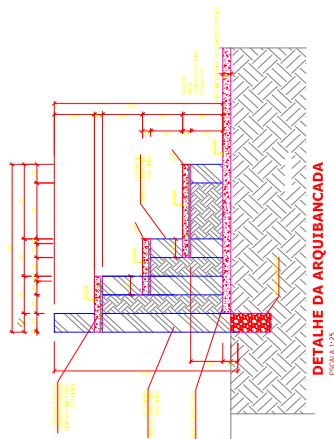

DETALHE DA ARQUIBANCADA  
ESCALA 1:25

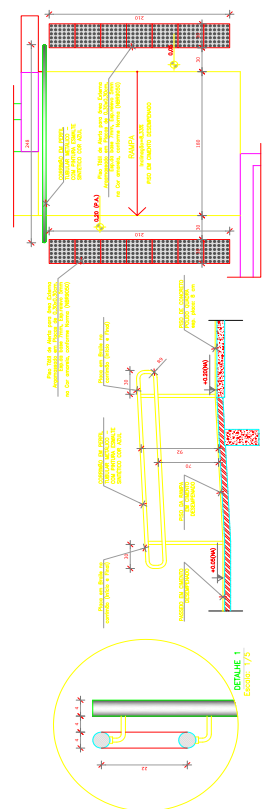

DETALHE 1  
ESCALA 1/5

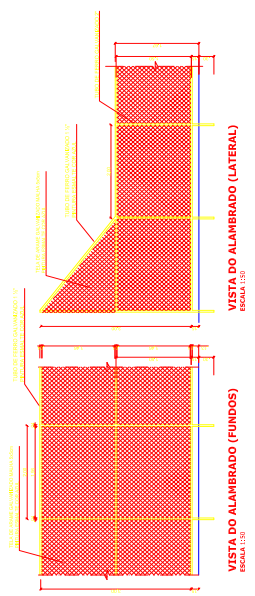

VISTA DO ALAMEDADO (LATERAL)  
ESCALA 1:25

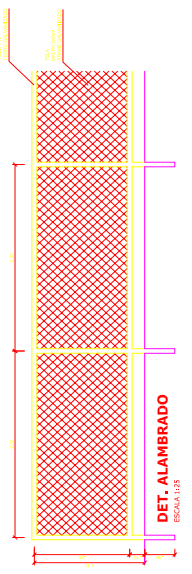

VISTA DO ALAMEDADO (FUNDO)  
ESCALA 1:25

DET. ALAMEDADO  
ESCALA 1:25

Prefeitura Municipal de Cocos - BA

**PROJETO QUADRA POLIESPORTIVA**

MUNICÍPIO - UF: CODOBÁ

PROPRIETÁRIO: RUA PRINCIPAL, 115, CENTRO

ENCOMENDADO: RUA PRINCIPAL, 115, CENTRO

PROPRIETÁRIO: Engenharia S. Lira Carneiro

RESP. TÉCNICO: Eng. Thiago Ribeiro de Lira Carneiro

CREA: 222741-0

CREA: 222741-0

BA

**Thiago R. Lira Carneiro**  
Engenheiro Civil  
CREA - AL 252274-0  
Reg. Rec. - 02687777-8

QUADRA COM ARQUIBANCADA

SECRETARIA DE INFRAESTRUTURA E DEPARTAMENTO DE LICITAÇÕES

ARQ-02

02/04



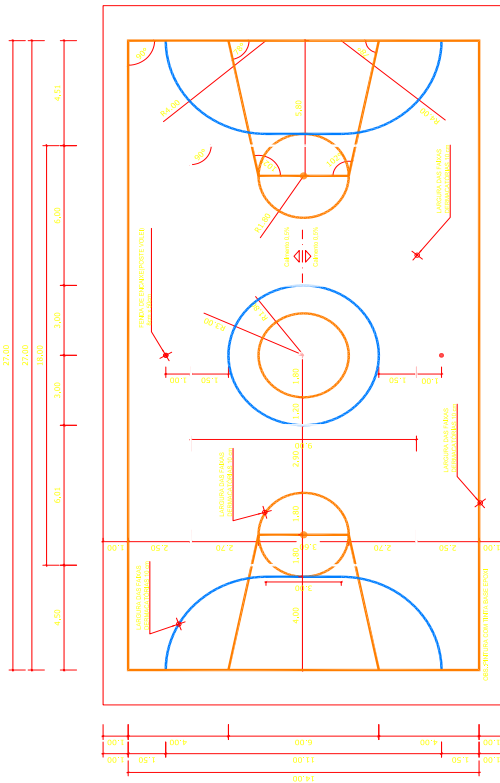

PINTURA DO PISO DA QUADRA - FAIXAS  
ESCALA: 1:100

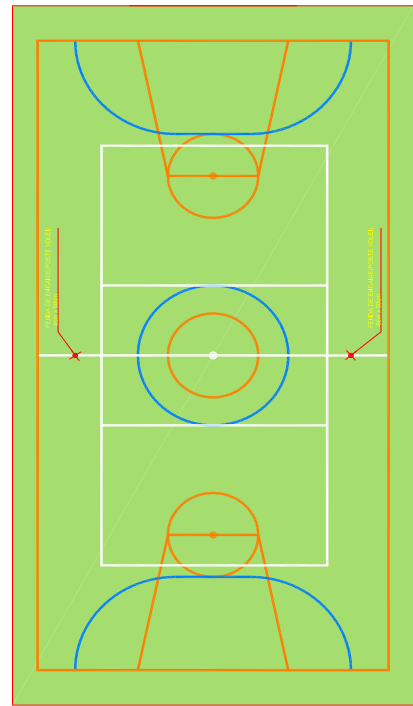

PINTURA DO PISO DA QUADRA - ÁREA INTERNA: 480 m²  
ESCALA: 1:100

<p>Prefeitura Municipal de Cocos - BA</p> <p><b>PROJETO QUADRA POLIESPORTIVA</b></p>	
MUNICÍPIO - UF:	COCOS/BA
PROJETAÇÃO:	
ENDEREÇO:	Rua Presidente Juscelino, 115, Centro
PROPRIETÁRIO:	Cidade de São Paulo, Cocos/BA
RESP. TÉCNICO:	Eng. Thiago Ribeiro de J. Costa CREA: 222794/BA
PROJETO:	QUADRA
FECHA:	03/04
<p><b>Thiago R. J. Costa</b> Engenheiro Civil CREA - AL 2522794 Reg. Rec. - 02087177-8</p>	
<p>ASSINATURAS:</p>	
<p><b>QUADRA COM ARQUIBANCADA</b></p>	
CONCESSIONÁRIO:	PÚBLICA
SECRETARIA DE INFRAESTRUTURA, PLANEJAMENTO E DESENVOLVIMENTO URBANO:	DEPARTAMENTO DE LICITAÇÃO
PROJETO:	QUADRA
FECHA:	03/04
PROJETAÇÃO:	03/04



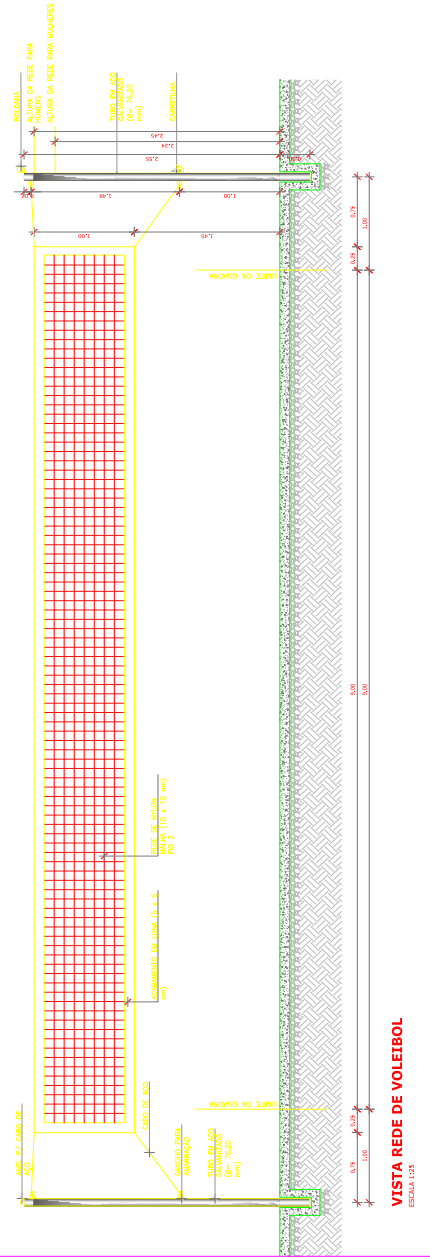
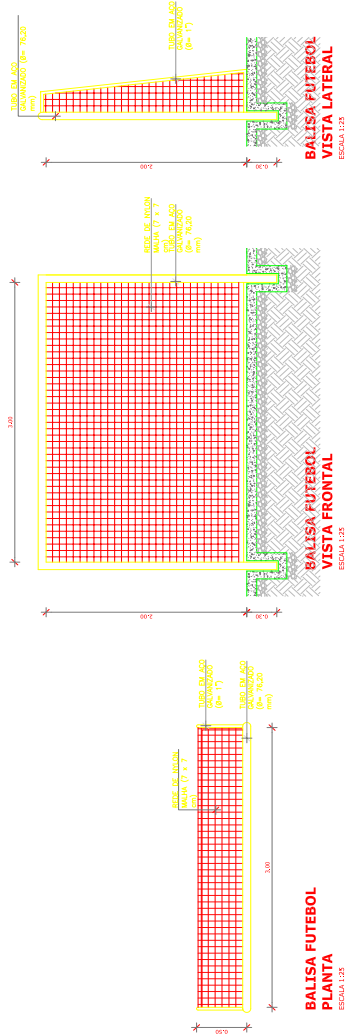
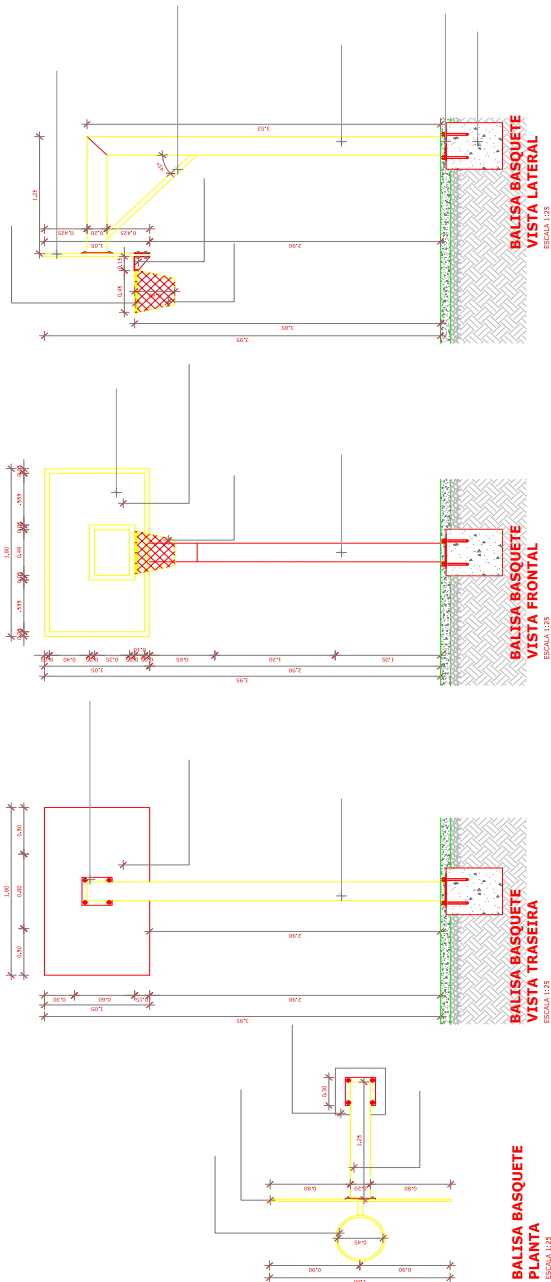

Prefeitura Municipal de Cocos - BA <b>PROJETO QUADRA POLIESPORTIVA</b>	
MUNICÍPIO - UF:	COCOS/BA
PROPRIETÁRIO:	
ENDEREÇO:	Rua Presidente Juscelino, 115, Centro
PROPRIETÁRIO:	Embrasa Sudoeste do Cocos/BA
RESP. TÉCNICO:	Eng. Thiago Ribeiro de Azevedo - CREA 22279AL/BA
TIPO	OBRA
OBSERVAÇÕES:	
 <b>Thiago R. Lira Castro</b> Engenheiro Civil CREA - AL 25227PAL Reg. Mec - 02071771-8	
<b>QUADRA COM ARQUIBANCADA</b>	
CONCESSIONÁRIO:	SECRETARIA DE INFRAESTRUTURA E DEPARTAMENTO DE LICITAÇÃO
TIPO DE OBRA:	EQUIPAMENTOS / DETALHES
PROJETO:	ARQ-04
PROPOSTA:	04/04



Legenda elétrica	
	LUMINÁRIA DE CORPO COMPLETO ANVA LAMP/AS
	LUMINÁRIA DE CORPO COMPLETO ANVA LAMP/AS 17° GRAD DE ABERTURA
	LUMINÁRIA DE CORPO COMPLETO ANVA LAMP/AS 40° GRAD DE ABERTURA
	LUMINÁRIA DE CORPO COMPLETO ANVA LAMP/AS 60° GRAD DE ABERTURA
	LUMINÁRIA DE CORPO COMPLETO ANVA LAMP/AS 75° GRAD DE ABERTURA
	LUMINÁRIA DE CORPO COMPLETO ANVA LAMP/AS 90° GRAD DE ABERTURA
	LUMINÁRIA DE CORPO COMPLETO ANVA LAMP/AS 110° GRAD DE ABERTURA
	LUMINÁRIA DE CORPO COMPLETO ANVA LAMP/AS 135° GRAD DE ABERTURA
	LUMINÁRIA DE CORPO COMPLETO ANVA LAMP/AS 150° GRAD DE ABERTURA
	LUMINÁRIA DE CORPO COMPLETO ANVA LAMP/AS 180° GRAD DE ABERTURA
	LUMINÁRIA DE CORPO COMPLETO ANVA LAMP/AS 225° GRAD DE ABERTURA
	LUMINÁRIA DE CORPO COMPLETO ANVA LAMP/AS 270° GRAD DE ABERTURA
	LUMINÁRIA DE CORPO COMPLETO ANVA LAMP/AS 315° GRAD DE ABERTURA
	LUMINÁRIA DE CORPO COMPLETO ANVA LAMP/AS 360° GRAD DE ABERTURA

- NOTAS:
- EXECUTAR ESTE PROJETO JUNTAMENTE COM O PROJETO ESTRUTURAL;
  - ANTES DA CONCRETAGEM PREVER PASSAGEM PARA AS TUBULAÇÕES;
- REFERÊNCIAS:
- MEMORIAL DESCRITIVO E ESPECIFICAÇÕES TÉCNICAS;
  - PLANILHA DE QUANTITATIVOS.

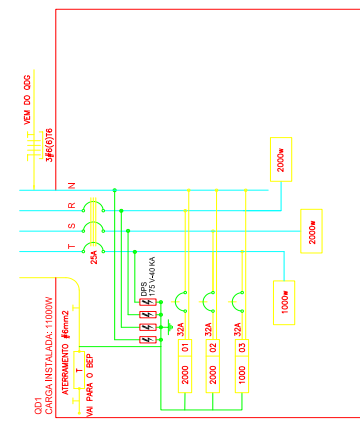
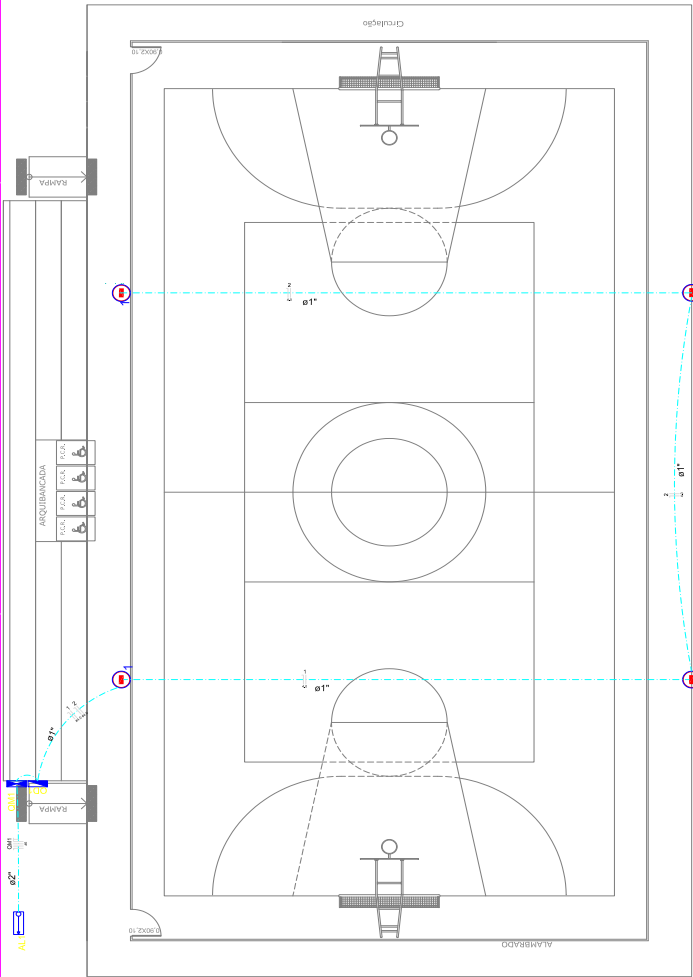

11 DIAGRAMA MULTIFILAR - OD1 SEM ESCALA

**Nota 01:**  
A tomada de sobrepelo de 1000w deverá localizar abaixo do QD1, usar eletroduto de aço galvanizado de 3/4" e preso a alvenaria com abraçadeira e parafuso, garantindo firmeza e boa aparência.

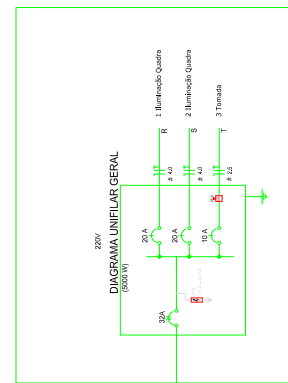

Quadro Geral de Cargas - 220V

Grupo	Descrição	Tensão (V)	Quantidade	Valor (R\$)	Total (R\$)
1	Iluminação	220V	4	2000	8000
2	Tomada	220V	1	2000	2000
TOTAL				4000	10000

Quadro de Cargas (OD1)

Grupo	Descrição	Tensão (V)	Quantidade	Valor (R\$)	Total (R\$)
1	Iluminação	220V	4	2000	8000
2	Tomada	220V	1	2000	2000
TOTAL				4000	10000

Prefeitura Municipal de Cocos - BA

**PROJETO QUADRA POLIESPORTIVA**

MUNICÍPIO: UF: CODOBÁ

PROJETADO: Raul Prodanho Junior, 115 Centro

ENCOMENDADO: Prefeitura Municipal de Cocos/BA

PROPRIETÁRIO: Eng. Thiago Daltro de Alencar

RESP. TÉCNICO: Eng. Thiago Daltro de Alencar

CREA: 22272/PA-BA

**Thiago R. Lima Castro**  
Engenheiro Civil  
CREA - AL 25227/PA-BA  
Reg. Rec. - 02887777-4

QUADRA COM ARQUIBANCADA

INTALAÇÃO ELÉTRICA

ELE-01

01/01





Estado da Bahia

**MUNICÍPIO DE COCOS**

ANEXO II

MODELO DE PROPOSTA DE PREÇOS

Ao

Município de Cocos

Comissão Permanente de Licitação

Ref.: Tomada de Preços n.º 005-2022

Prezados Senhores,

Tendo examinado o Edital da licitação Tomada de Preços n.º 005-2022 e seus elementos técnicos constitutivos, nós, abaixo-assinados, oferecemos proposta para a execução de serviços de construção de quadra poliesportiva no Povoado Santo Antônio, zona rural do Município de Cocos-BA, conforme condições estabelecidas no edital e anexos, mediante celebração de CONTRATO DE REPASSE N.º 908718/2020/MAPA/CAIXA, no valor total de R\$\_\_\_\_\_ (valor total por extenso, em reais), em conformidade com as especificações, conforme anexos, que são parte integrantes desta proposta, planilhas de preços, planilhas de composição do preço unitário, planilha do BDI com encargos sociais, planilha do cronograma físico-financeiro, ambas em anexo, as quais são parte integrante desta proposta.

Comprometendo-nos, se nossa proposta for aceita, a executar os serviços no prazo fixado no Edital e conforme Especificações Técnicas, a contar da data da assinatura do contrato.

Comprometendo-nos, se nossa proposta for aceita, a realizar o serviço no prazo de 120 (cento e vinte) dias, a contar da emissão da ordem de serviços.

Concordamos em manter a validade desta proposta por um período de 60 (sessenta) dias desde a data fixada para abertura das propostas, ou seja, \_\_\_/\_\_\_/\_\_\_, representando um compromisso que pode ser aceito a qualquer tempo antes da expiração do prazo.

Até que seja preparado e assinado um contrato formal, esta proposta será considerada um contrato de obrigação entre as partes.

Na oportunidade, credenciamos junto à Município de Cocos - Bahia o Sr. \_\_\_\_\_, carteira de Identidade n.º \_\_\_\_\_, Órgão Expedidor \_\_\_\_\_, ao qual outorgamos os mais amplos poderes inclusive para interpor recursos, quando cabíveis transigir, desistir, assinar atas e documentos e, enfim, praticar os demais atos no presente processo licitatório.





Estado da Bahia

**MUNICÍPIO DE COCOS**

Declaramos que temos pleno conhecimento de todos os aspectos relativos à licitação em causa.

Declaramos, ainda, nossa plena concordância com as condições constantes no presente Edital e seus anexos e que nos preços propostos estão inclusos todos os tributos incidentes sobre as obras/serviços e fornecimentos.

XXXXXXXXXXXX - UF, XX de XXXXXXXXXXXXXXX de 2022.

---

Assinatura do Representante Legal

Nome Completo  
Cargo na Empresa / Representante  
Razão Social da Empresa  
CNPJ n.º .....

**ATENÇÃO:** A licitante deverá confeccionar este documento em papel timbrado da empresa.





Estado da Bahia

**MUNICÍPIO DE COCOS**

ANEXO III

MODELO DE ATESTADO DE VISTORIA TECNICA

Ao

Município de Cocos

Comissão Permanente de Licitação

Ref.: Tomada de Preços n.º 005-2022

A licitante \_\_\_\_\_, CNPJ/MF n.º \_\_\_\_\_, por seu representante legal (ou responsável técnico) abaixo assinado, declara, sob as penalidades da lei, de que visitou o local onde serão executadas as obras/serviços/fornecimentos, se inteirou dos dados indispensáveis à apresentação da proposta, e que os preços a serem propostos cobrirão quaisquer despesas que incidam ou venham a incidir sobre a execução das obras/serviços/fornecimentos, tendo obtido todas as informações necessárias para a elaboração da proposta e execução do contrato.

Cidade, data

\_\_\_\_\_  
Assinatura do representante legal

Nome: \_\_\_\_\_

Função: \_\_\_\_\_





Estado da Bahia

**MUNICÍPIO DE COCOS**

ANEXO IV

MODELO DE DECLARAÇÃO INEXISTÊNCIA FATO SUPERVENIENTE

Ao

Município de Cocos

Comissão Permanente de Licitação

Ref.: Tomada de Preços n.º 005-2022

**DECLARAÇÃO DE INEXISTÊNCIA DE FATO SUPERVENIENTE**

A empresa ....., inscrita no CNPJ n.º ....., DECLARA, em atendimento ao previsto no edital de **Tomada de Preços n.º 005-2022**, no art. 32, § 2º, da Lei n.º 8.666/93, e no item 7.1., inciso IV, da Instrução Normativa MARE n.º 05/1995, a inexistência de fato superveniente impeditivo da sua habilitação.

XXXXXXXXXXXX - UF, XX de XXXXXXXXXXXXXXX de 2022.

\_\_\_\_\_  
Assinatura do Representante Legal

Nome Completo  
Cargo na Empresa / Representante  
Razão Social da Empresa  
CNPJ n.º .....

**ATENÇÃO:** A licitante deverá confeccionar este documento em papel timbrado da empresa.







Estado da Bahia

# MUNICÍPIO DE COCOS

ANEXO V

MODELO DE DECLARAÇÃO - PROIBIÇÃO DO TRABALHO MENOR

## DECLARAÇÃO DE PROIBIÇÃO DO TRABALHO MENOR

*Declaração relativa à proibição do trabalho do menor (Lei n.º 9.854/99)*

Ao

Município de Cocos

Comissão Permanente de Licitação

Ref.: Tomada de Preços nº 005-2022

A empresa ....., inscrita no CNPJ n.º....., por intermédio de seu representante legal o(a) Sr(a) ....., portador(a) da Carteira de Identidade n.º ..... e do CPF n.º ....., **DECLARA**, para fins do disposto no inciso V do art. 27 da Lei n.º 8.666, de 21 de junho de 1993, acrescido pela Lei n.º 9.854, de 27 de outubro de 1999, regulamentada pelo Decreto n.º 4.358, de 05 de setembro de 2002, que não emprega menor de dezoito anos em trabalho noturno, perigoso ou insalubre e nem menor de dezesseis anos.

Ressalva: emprega menor, a partir de quatorze anos, na condição de aprendiz ( ).

XXXXXXXXXXXX - UF, XX de XXXXXXXXXXXXXXX de 2022.

\_\_\_\_\_  
Assinatura do Representante Legal

Nome Completo  
Cargo na Empresa / Representante  
Razão Social da Empresa  
CNPJ n.º .....

**ATENÇÃO:** A licitante deverá confeccionar este documento em papel timbrado da empresa.





Estado da Bahia

# MUNICÍPIO DE COCOS

ANEXO VI

MODELO DE DECLARAÇÃO - MICRO EMPRESA OU EPP

Ao

Município de Cocos

Comissão Permanente de Licitação

Ref.: Tomada de Preços nº 005-2022

(razão social da empresa) ..... inscrita no CNPJ n.º....., por intermédio de seu representante legal, o(a) Sr.(a.) ....., portador(a) da Carteira de Identidade n.º ..... e do CPF n.º....., **DECLARA**, para fins do disposto no Edital da Tomada de Preços nº 005-2022, sob as sanções administrativas cabíveis e sob as penas da lei, que esta empresa, na presente data, é considerada:

( ) **MICROEMPRESA**, conforme Inciso I do artigo 3º da Lei Complementar n.º 123, de 14/12/2006;

( ) **EMPRESA DE PEQUENO PORTE**, conforme Inciso II do Artigo 3º da Lei Complementar n.º 123, de 14/12/2006.

( ) **MICROEMPREENDEDOR INDIVIDUAL - MEI**, conforme § 1º do art. 18-A da Lei Complementar n.º 123, de 14/12/2006.

Declara ainda que a empresa não se encontra alcançada por quaisquer das hipóteses descritas no § 4º, do art. 3º, da Lei Complementar n.º 123, de 14 de dezembro de 2006.

XXXXXXXXXXXX - UF, XX de XXXXXXXXXXXXXXX de 2022.

Assinatura do Representante Legal

Nome Completo  
Cargo na Empresa / Representante  
Razão Social da Empresa  
CNPJ n.º.....

Obs.: 1) Assinalar com um "X" a condição da empresa.

**ATENÇÃO:** A licitante deverá confeccionar este documento em papel timbrado da empresa.





Estado da Bahia

**MUNICÍPIO DE COCOS****ANEXO VII****MODELO DE DECLARAÇÃO - ELABORAÇÃO INDEPENDENTE**

*(Modelo de Declaração de Elaboração Independente de Proposta, de que trata a Instrução Normativa n.º 2, de 16 de setembro de 2009, da Secretaria de Logística e Tecnologia da Informação do Ministério do Planejamento, Orçamento e Gestão).*

**Ao****Município de Cocos****Comissão Permanente de Licitação**

Ref.: Tomada de Preços n.º 005-2022

(Identificação completa do **representante** da licitante), como representante devidamente constituído de (Identificação completa da **empresa** licitante) doravante denominado Licitante, para fins do disposto no edital da Tomada de Preços n.º 005-2022, declara, sob as penas da lei, em especial o art. 299 do Código Penal Brasileiro, que:

(a) a proposta apresentada para participar da Tomada de Preços n.º 005-2022 foi elaborada de maneira independente pelo Licitante, e o conteúdo da proposta não foi, no todo ou em parte, direta ou indiretamente, informado, discutido ou recebido de qualquer outro participante potencial ou de fato da Tomada de Preços n.º 005-2022, por qualquer meio ou por qualquer pessoa;

(b) a intenção de apresentar a proposta elaborada para participar da Tomada de Preços n.º 005-2022 não foi informada, discutida ou recebida de qualquer outro participante potencial ou de fato Tomada de Preços n.º 005-2022, por qualquer meio ou por qualquer pessoa;

(c) que não tentou, por qualquer meio ou por qualquer pessoa, influir na decisão de qualquer outro participante potencial ou de fato da Tomada de Preços n.º 005-2022 quanto a participar ou não da referida licitação;

(d) que o conteúdo da proposta apresentada para participar da Tomada de Preços n.º 005-2022 não será, no todo ou em parte, direta ou indiretamente, comunicado ou discutido com qualquer outro participante potencial ou de fato da Tomada de Preços n.º 005-2022 antes da adjudicação do objeto da referida licitação;

(e) que o conteúdo da proposta apresentada para participar da Tomada de Preços n.º 005-2022 não foi, no todo ou em parte, direta ou indiretamente, informado, discutido ou recebido de qualquer integrante da Prefeitura Municipal de Cocos antes da abertura oficial das propostas; e





Estado da Bahia

**MUNICÍPIO DE COCOS**

(f) que está plenamente ciente do teor e da extensão desta declaração e que detém plenos poderes e informações para firmá-la.

XXXXXXXXXXXX - UF, XX de XXXXXXXXXXXXXXX de 2022.

---

Assinatura do Representante Legal

Nome Completo  
Cargo na Empresa / Representante  
Razão Social da Empresa  
CNPJ n.º .....

**ATENÇÃO:** A licitante deverá confeccionar este documento em papel timbrado da empresa.





Estado da Bahia

# MUNICÍPIO DE COCOS

ANEXO VIII

MODELO DE PROCURAÇÃO PRÁTICA DE ATOS

Ao

Município de Cocos

Comissão Permanente de Licitação

Ref.: Tomada de Preços n.º 005-2022

## CREDENCIAL

Através do presente instrumento, nomeamos e constituímos o(a) Senhor(a) ..... (nacionalidade, estado civil, profissão), portador do Registro de Identidade n.º ....., expedido pela ....., devidamente inscrito no Cadastro de Pessoas Físicas do Ministério da Fazenda, sob o n.º ....., residente à rua ....., n.º ..... como nosso mandatário, a quem outorgamos amplos poderes para praticar todos os atos relativos ao procedimento licitatório indicado acima, conferindo-lhe poderes para:

*(apresentar proposta de preços, interpor recursos e desistir deles, contra-arrazoar, assinar contratos, negociar preços e demais condições, confessar, firmar compromissos ou acordos, receber e dar quitação e praticar todos os demais atos pertinentes ao certame, etc.).*

XXXXXXXXXXXX - UF, XX de XXXXXXXXXXXXXXX de 2022.

\_\_\_\_\_  
Assinatura do Representante Legal

Nome Completo  
Cargo na Empresa / Representante  
Razão Social da Empresa  
CNPJ n.º.....

**ATENÇÃO:** A licitante deverá confeccionar este documento em papel timbrado da empresa.





Estado da Bahia

**MUNICÍPIO DE COCOS****ANEXO IX****MODELO DE DECLARAÇÃO - APARELHAMENTO TÉCNICO****Ao****Município de Cocos****Comissão Permanente de Licitação**

Ref.: Tomada de Preços n.º 005-2022

A empresa \_\_\_\_\_, pessoa jurídica de direito privado, com sede a \_\_\_\_\_, bairro \_\_\_\_\_, na cidade de \_\_\_\_\_, Estado de \_\_\_\_\_, devidamente inscrita no CNPJ sob n.º \_\_\_\_\_, inscrição estadual n.º \_\_\_\_\_, neste ato representado por seu representante legal, \_\_\_\_\_, nacionalidade, estado civil, profissão, portador da Cédula de Identidade n.º \_\_\_\_\_, e inscrito no CPF n.º \_\_\_\_\_, residente e domiciliado a \_\_\_\_\_, bairro, \_\_\_\_\_, na cidade de \_\_\_\_\_, Estado de \_\_\_\_\_, através da presente declaração, DECLARA para os devidos fins de que possui, por ocasião da futura contratação, instalações, aparelhamento e pessoal técnico considerados adequados e essenciais para a execução contratual do objeto desta licitação.

E por ser verdade, assina a presente declaração sob as penas da lei.

XXXXXXXXXXXX - UF, XX de XXXXXXXXXXXXXXX de 2022.

\_\_\_\_\_  
Assinatura do Representante Legal

Nome Completo  
Cargo na Empresa / Representante  
Razão Social da Empresa  
CNPJ n.º .....

**ATENÇÃO:** A licitante deverá confeccionar este documento em papel timbrado da empresa.



Estado da Bahia

**MUNICÍPIO DE COCOS****ANEXO X****MODELO DE DECLARAÇÃO - TRABALHO DEGRADANTE****Ao****Município de Cocos****Comissão Permanente de Licitação**

Ref.: Tomada de Preços nº 005-2022

A empresa \_\_\_\_\_, pessoa jurídica de direito privado, com sede a \_\_\_\_\_, bairro \_\_\_\_\_, na cidade de \_\_\_\_\_, Estado de \_\_\_\_\_, devidamente inscrita no CNPJ sob nº \_\_\_\_\_, inscrição estadual nº \_\_\_\_\_, neste ato representado por seu representante legal, \_\_\_\_\_, nacionalidade, estado civil, profissão, portador da Cédula de Identidade nº \_\_\_\_\_, e inscrito no CPF nº \_\_\_\_\_, residente e domiciliado a \_\_\_\_\_, bairro, \_\_\_\_\_, na cidade de \_\_\_\_\_, Estado de \_\_\_\_\_, através da presente declaração, DECLARO que não possuo, em minha cadeia produtiva, empregados executando trabalho degradante ou forçado, observando o disposto nos incisos III e IV do art. 1º e no inciso III do art. 5º da Constituição Federal de 1988.

E por ser verdade, assina a presente declaração sob as penas da lei.

XXXXXXXXXXXX - UF, XX de XXXXXXXXXXXXXXX de 2022.

\_\_\_\_\_  
Assinatura do Representante Legal

Nome Completo  
Cargo na Empresa / Representante  
Razão Social da Empresa  
CNPJ n.º .....

**ATENÇÃO:** A licitante deverá confeccionar este documento em papel timbrado da empresa.



Estado da Bahia

**MUNICÍPIO DE COCOS**

ANEXO XI

MODELO DE DECLARAÇÃO - REQUISITOS DE HABILITAÇÃO

**DECLARAÇÃO DE CUMPRIMENTO DOS REQUISITOS DE HABILITAÇÃO**

Ao

**Município de Cocos****Comissão Permanente de Licitação**

Ref.: Tomada de Preços n.º 005-2022

(razão social da empresa)..... inscrita no CNPJ n.º....., por intermédio de seu representante legal, o(a) Sr.(a.) ....., portador(a) da Carteira de Identidade n.º ..... e do CPF n.º....., **DECLARA**, para fins do disposto no Edital da Tomada de Preços n.º 005-2022, sob as penas da lei, que cumpre plenamente os requisitos de habilitação e que os envelopes n.º 1 e 2 contêm a indicação do objeto, o preço oferecido e a documentação de habilitação, respectivamente.

XXXXXXXXXXXX - UF, XX de XXXXXXXXXXXXXXX de 2022.

\_\_\_\_\_  
Assinatura do Representante Legal

Nome Completo  
Cargo na Empresa / Representante  
Razão Social da Empresa  
CNPJ n.º.....

**ATENÇÃO:** A licitante deverá confeccionar este documento em papel timbrado da empresa.





Estado da Bahia

**MUNICÍPIO DE COCOS**

ANEXO XII

MINUTA DE CONTRATO

**MINUTA CONTRATO DE PRESTAÇÃO DE SERVIÇOS****N.º XXX-2022****TERMO DE CONTRATO DE PRESTAÇÃO DE SERVIÇOS QUE FAZEM ENTRE SI O MUNICÍPIO DE COCOS - BAHIA E A EMPRESA XXXXXXXXXXXX XXXXXX XXXXXXXX.**

O **MUNICÍPIO DE COCOS, BAHIA**, pessoa jurídica de direito público interno, com sede na Rua Presidente Juscelino, nº 115, Centro, Cocos, Estado da Bahia, CEP 47.680-000, registrado no CNPJ sob o n.º 14.222.012/0001-75, neste ato representado pelo Senhor Marcelo de Souza Emerenciano, brasileiro, casado, portador do RG n.º 9127078-28 SSP BA e CPF n.º 021.272.047-35, residente e domiciliado na Rua Praça da Matriz, s/n, Centro, Cocos, Bahia, CEP 47.680-000, doravante denominado CONTRATANTE, e a empresa XXXXXX XXXXX XXXXXXXX, inscrita no CNPJ sob n.º XX.XXX.XXX/XXXX-XX, com endereço situado na XXXXXXXXXXXXXXXX, XXXXXXXX, XXXXX, XXXXXXXXXXXX, XXXX, CEP XX.XXX-XXX, neste ato representado pelo(a) senhor(a) XXXXXXXX XXXXXX, portador da Carteira de Identidade sob o n.º XXX.XXXXX, inscrito no CPF sob o n.º XXX.XXX.XXX-XX, residente e domiciliado na XXXXXXXXXXXXXXXX, XXXXXXXX, XXXXX, XXXXXXXXXXXX, XXXX, CEP XX.XXX-XXX, tendo em vista o que consta no Processo Administrativo nº 215-2022 e em observância às disposições da Lei n.º 8.666, de 21 de junho de 1993 e suas alterações, resolvem celebrar o presente Termo de Contrato, decorrente da licitação Tomada de Preços n.º 005-2022, mediante as cláusulas e condições a seguir enunciadas.

**1. CLÁUSULA UM - DO OBJETO**

1.1. O objeto deste é a contratação de empresa para execução de serviços de construção de quadra poliesportiva no Povoado Santo Antônio, zona rural do Município de Cocos-BA, conforme condições estabelecidas no edital e anexos.

1.1.1. Integram o presente contrato, independentemente de transcrição, o Edital da Tomada de Preços nº 005-2022, com seus Anexos, e a Proposta da CONTRATADA.

**2. CLÁUSULA DOIS - DO REGIME DE EXECUÇÃO**

2.1. A obra será realizada por execução indireta, sob o regime de empreitada por preço global.

**3. CLÁUSULA TRES - DO LOCAL E FORMA DE EXECUÇÃO**

3.1. A obra será executada no Povoado Santo Antônio, zona rural do Município de Cocos-BA.

3.1.1. O objeto contratado deverá estar executado e concluído no prazo de 120 (cento e vinte) dias consecutivos contados a partir da expedição da Ordem de Serviço.

**4. CLÁUSULA QUARTRO - DAS OBRIGAÇÕES DA CONTRATADA**

4.1. A CONTRATADA, além do fornecimento da mão-de-obra, dos materiais e dos equipamentos, ferramentas e utensílios necessários para a perfeita execução dos serviços e demais atividades correlatas, obriga-se a:





Estado da Bahia

# MUNICÍPIO DE COCOS

**4.1.1.** Providenciar junto ao CREA ou CAU as Anotações de Responsabilidade Técnica - ART's referentes ao objeto do contrato e especialidades pertinentes;

**4.1.2.** Ceder os direitos patrimoniais relativos ao projeto ou serviço técnico especializado, para que a Administração possa utilizá-lo de acordo com o previsto no Projeto Básico, nos termos do artigo 111 da Lei n.º 8.666/1993;

**4.1.2.1.** Quando o projeto referir-se a obra imaterial de caráter tecnológico, insuscetível de privilégio, a cessão dos direitos incluirá o fornecimento de todos os dados, documentos e elementos de informação pertinentes à tecnologia de concepção, desenvolvimento, fixação em suporte físico de qualquer natureza e aplicação da obra;

**4.1.3.** Assegurar à CONTRATANTE:

**4.1.3.1.** O direito de propriedade intelectual dos produtos desenvolvidos, inclusive sobre as eventuais adequações e atualizações que vierem a ser realizadas, logo após o recebimento de cada parcela, de forma permanente, permitindo à CONTRATANTE distribuir, alterar e utilizar os mesmos sem limitações;

**4.1.3.2.** Os direitos autorais da solução, do projeto, de suas especificações técnicas, da documentação produzida e congêneres, e de todos os demais produtos gerados na execução do contrato, inclusive aqueles produzidos por terceiros subcontratados, ficando proibida a sua utilização sem que exista autorização expressa da CONTRATANTE, sob pena de multa, sem prejuízo das sanções civis e penais cabíveis.

**4.1.4.** Promover a organização técnica e administrativa dos serviços, de modo a conduzi-los eficaz e eficientemente, de acordo com os documentos e especificações que integram o Contrato, no prazo determinado.

**4.1.5.** Conduzir os trabalhos com estrita observância às normas da legislação pertinente, cumprindo as determinações dos Poderes Públicos, mantendo o local dos serviços sempre limpo e nas melhores condições de segurança, higiene e disciplina.

**4.1.6.** Atentar, em relação ao material, para todas as disposições e especificações constantes no Projeto Básico.

**4.1.7.** Submeter previamente, por escrito, à CONTRATANTE, para análise e aprovação, quaisquer mudanças nos métodos executivos que fujam às especificações do memorial descritivo.

**4.1.8.** Elaborar o Diário de Obra, incluindo diariamente, pelo Engenheiro preposto responsável, as informações sobre o andamento da obra, tais como, número de funcionários, de equipamentos, condições de trabalho, condições meteorológicas, serviços executados, registro de ocorrências e outros fatos relacionados, bem como os comunicados à Fiscalização e situação da obra em relação ao cronograma previsto.

**4.1.9.** Refazer, às suas expensas, os trabalhos executados em desacordo com o estabelecido neste instrumento e as especificações constantes no projeto básico e seus anexos, bem como substituir aqueles realizados com materiais defeituosos ou com vício de construção, pelo prazo de 05 (cinco) anos, contado da data de emissão do Termo de Recebimento Definitivo, ou a qualquer tempo se constatado pelo fiscal da CONTRATANTE.

**4.1.10.** Utilizar somente matéria-prima florestal procedente, nos termos do artigo 11 do Decreto n.º 5.975, de 2006, de:

**a.** manejo florestal, realizado por meio de Plano de Manejo Florestal Sustentável - PMFS





Estado da Bahia

# MUNICÍPIO DE COCOS

devidamente aprovado pelo órgão competente do Sistema Nacional do Meio Ambiente - SISNAMA;

b. supressão da vegetação natural, devidamente autorizada pelo órgão competente;

c. florestas plantadas; e

d. outras fontes de biomassa florestal, definidas em normas específicas do órgão ambiental competente.

**4.1.11.** Comprovar a procedência legal dos produtos ou subprodutos florestais utilizados em cada etapa da execução contratual, nos termos do artigo 4º, inciso IX, da Instrução Normativa SLTI/MPOG n.º 1, de 19/01/2010, por ocasião da respectiva medição, mediante a apresentação dos seguintes documentos, conforme o caso:

a. Cópias autenticadas das notas fiscais de aquisição dos produtos ou subprodutos florestais;

b. Cópia dos Comprovantes de Registro do fornecedor e do transportador dos produtos ou subprodutos florestais junto ao Cadastro Técnico Federal de Atividades Potencialmente Poluidoras ou Utilizadoras de Recursos Ambientais - CTF, mantido pelo IBAMA, quando tal inscrição for obrigatória, acompanhados dos respectivos Certificados de Regularidade válidos, conforme artigo 17, inciso II, da Lei n.º 6.938, de 1981, e Instrução Normativa IBAMA n.º 31, de 03/12/2009, e legislação correlata;

c. Documento de Origem Florestal - DOF, instituído pela Portaria n.º 253, de 18/08/2006, do Ministério do Meio Ambiente, e Instrução Normativa IBAMA n.º 112, de 21/08/2006, quando se tratar de produtos ou subprodutos florestais de origem nativa cujo transporte e armazenamento exija a emissão de tal licença obrigatória.

**c.1.** Caso os produtos ou subprodutos florestais utilizados na execução contratual tenham origem em Estado que possua documento de controle próprio, a CONTRATADA deverá apresentá-lo, em complementação ao DOF, para fins de demonstrar a regularidade do transporte e armazenamento nos limites do território estadual.

**4.1.12.** Observar as diretrizes, critérios e procedimentos para a gestão dos resíduos da construção civil estabelecidos na Resolução n.º 307, de 05/07/2002, do Conselho Nacional de Meio Ambiente - CONAMA, conforme artigo 4º, §§ 2º e 3º, da Instrução Normativa SLTI/MPOG n.º 1, de 19/01/2010, nos seguintes termos:

a. O gerenciamento dos resíduos originários da contratação deverá obedecer às diretrizes técnicas e procedimentos do Programa Municipal de Gerenciamento de Resíduos da Construção Civil, ou do Projeto de Gerenciamento de Resíduos da Construção Civil apresentado ao órgão competente, conforme o caso;

b. Nos termos dos artigos 3º e 10º da Resolução CONAMA n.º 307, de 05/07/2002, a CONTRATADA deverá providenciar a destinação ambientalmente adequada dos resíduos da construção civil originários da contratação, obedecendo, no que couber, aos seguintes procedimentos:

**b.1.** Resíduos Classe A (reutilizáveis ou recicláveis como agregados): deverão ser reutilizados ou reciclados na forma de agregados, ou encaminhados a áreas de aterro de resíduos da construção civil, sendo dispostos de modo a permitir a sua utilização ou reciclagem futura;

**b.2.** Resíduos Classe B (recicláveis para outras destinações): deverão ser reutilizados,





Estado da Bahia

# MUNICÍPIO DE COCOS

reciclados ou encaminhados a áreas de armazenamento temporário, sendo dispostos de modo a permitir a sua utilização ou reciclagem futura;

**b.3.** Resíduos Classe C (para os quais não foram desenvolvidas tecnologias ou aplicações economicamente viáveis que permitam a sua reciclagem/recuperação): deverão ser armazenados, transportados e destinados em conformidade com as normas técnicas específicas;

**b.4.** Resíduos Classe D (perigosos, contaminados ou prejudiciais à saúde): deverão ser armazenados, transportados, reutilizados e destinados em conformidade com as normas técnicas específicas.

**c.** Em nenhuma hipótese a CONTRATADA poderá dispor os resíduos originários da contratação aterros de resíduos domiciliares, áreas de "bota fora", encostas, corpos d'água, lotes vagos e áreas protegidas por Lei, bem como em áreas não licenciadas;

**d.** Para fins de fiscalização do fiel cumprimento do Programa Municipal de Gerenciamento de Resíduos da Construção Civil, ou do Projeto de Gerenciamento de Resíduos da Construção Civil, conforme o caso, a contratada comprovará, sob pena de multa, que todos os resíduos removidos estão acompanhados de Controle de Transporte de Resíduos, em conformidade com as normas da Agência Brasileira de Normas Técnicas - ABNT, ABNT NBR n.ºs 15.112, 15.113, 15.114, 15.115 e 15.116, de 2004.

#### 4.1.13. Observar as seguintes diretrizes de caráter ambiental:

**a.** Qualquer instalação, equipamento ou processo, situado em local fixo, que libere ou emita matéria para a atmosfera, por emissão pontual ou fugitiva, utilizado na execução contratual, deverá respeitar os limites máximos de emissão de poluentes admitidos na Resolução CONAMA n.º 382, de 26/12/2006, e legislação correlata, de acordo com o poluente e o tipo de fonte;

**b.** Na execução contratual, conforme o caso, a emissão de ruídos não poderá ultrapassar os níveis considerados aceitáveis pela Norma NBR-10.151 - *Avaliação do Ruído em Áreas Habitadas visando o conforto da comunidade*, da Associação Brasileira de Normas Técnicas - ABNT, ou aqueles estabelecidos na NBR-10.152 - *Níveis de Ruído para conforto acústico*, da Associação Brasileira de Normas Técnicas - ABNT, nos termos da Resolução CONAMA n.º 01, de 08/03/90, e legislação correlata;

**c.** Nos termos do artigo 4.º, § 3.º, da Instrução Normativa SLTI/MPOG n.º 1, de 19/01/2010, deverão ser utilizados, na execução contratual, agregados reciclados, sempre que existir a oferta de tais materiais, capacidade de suprimento e custo inferior em relação aos agregados naturais, inserindo-se na planilha de formação de preços os custos correspondentes;

**4.1.14.** Responder por qualquer acidente de trabalho na execução dos serviços, por uso indevido de patentes registradas em nome de terceiros, por danos resultantes de caso fortuito ou de força maior, por qualquer causa de destruição, danificação, defeitos ou incorreções dos serviços ou dos bens da CONTRATANTE, de seus funcionários ou de terceiros, ainda que ocorridos em via pública junto à obra.

**4.1.15.** Comunicar ao Fiscal do contrato, no prazo de 24 (vinte e quatro) horas, qualquer ocorrência anormal ou acidente que se verifique no local dos serviços.

**4.1.16.** Prestar todo esclarecimento ou informação solicitada pela CONTRATANTE ou por seus





Estado da Bahia

# MUNICÍPIO DE COCOS

prepostos, garantindo-lhes o acesso, a qualquer tempo, ao local dos serviços, bem como aos documentos relativos à execução da reforma.

**4.1.17.** Paralisar, por determinação da CONTRATANTE, qualquer trabalho que não esteja sendo executado de acordo com a boa técnica ou que ponha em risco a segurança de pessoas ou bens de terceiros.

**4.1.18.** Responsabilizar-se pelos encargos previdenciários, fiscais e comerciais resultantes da execução do contrato.

**4.1.19.** Responder pelo pagamento dos salários devidos aos empregados e encargos trabalhistas, bem como pelos registros, seguros contra riscos de acidentes de trabalho e outras obrigações inerentes à execução dos serviços ora contratados.

**4.1.20.** Arcar com todos os tributos incidentes sobre este Contrato, bem como sobre a sua atividade, devendo efetuar os respectivos pagamentos na forma e nos prazos determinados por lei.

**4.1.21.** Adotar as providências e precauções necessárias, inclusive consulta nos respectivos órgãos, se necessário for, a fim de que não venham a ser danificadas as redes hidrossanitárias, elétricas e telefônicas, caso existam.

**4.1.22.** Promover a guarda, manutenção e vigilância de materiais, ferramentas, e tudo o que for necessário à execução dos serviços, durante a vigência da obra.

**4.1.23.** Manter seu pessoal devidamente identificado através de crachás, com fotografia recente, e provendo-os dos Equipamentos de Proteção Individual - EPI's;

**4.1.24.** Manter sediado junto à Administração, durante os turnos de trabalho, preposto capaz de tomar decisões compatíveis com os compromissos assumidos;

**4.1.25.** Cumprir, além dos postulados legais vigentes de âmbito federal, estadual ou municipal, as normas de segurança da Administração;

**4.1.26.** Instruir os seus empregados, quanto à prevenção de incêndios nas áreas da Administração;

**4.1.27.** Prestar os serviços dentro dos parâmetros e rotinas estabelecidos, fornecendo todos os materiais, equipamentos e utensílios em quantidade, qualidade e tecnologia adequadas, com a observância às recomendações aceitas pela boa técnica, normas e legislação;

**4.1.28.** Regularizar, quando notificada pela CONTRATANTE, sob pena de sofrer as penalidades estabelecidas no contrato, as eventuais falhas na execução dos serviços fora das suas especificações;

**4.1.29.** Responder por qualquer prejuízo ou danos causados diretamente à Administração ou a terceiros, decorrentes de sua culpa ou dolo na execução do contrato, procedendo imediatamente aos reparos ou indenizações cabíveis e assumindo o ônus decorrente;

**4.1.30.** Comunicar ao CONTRATANTE, quaisquer fatos ou circunstâncias detectadas por seus empregados quando da execução dos serviços, que prejudiquem ou possam vir a prejudicar a qualidade dos serviços ou comprometer à integridade do patrimônio público;

**4.1.31.** Não transferir a terceiros, por qualquer forma, nem mesmo parcialmente, as obrigações assumidas, nem subcontratar qualquer das prestações a que está obrigada, exceto nas condições autorizadas no Projeto Básico ou neste contrato;





Estado da Bahia

# MUNICÍPIO DE COCOS

**4.1.32.** Não permitir a utilização de qualquer trabalho do menor de dezesseis anos, exceto na condição de aprendiz para os maiores de quatorze anos; nem permitir a utilização do trabalho do menor de dezoito anos em trabalho noturno, perigoso ou insalubre;

**4.1.33.** Manter, durante o período de vigência do contrato, todas as condições que ensejaram a sua habilitação e qualificação no certame licitatório;

**4.1.34.** Fornecer mensalmente, ou sempre que solicitados pela CONTRATANTE, os comprovantes do cumprimento das obrigações previdenciárias, do Fundo de Garantia por Tempo de Serviço - FGTS, e do pagamento dos salários e benefícios dos empregados utilizados na execução dos serviços.

**4.1.35.** Vedar a utilização, na execução dos serviços, de empregado que seja familiar de agente público ocupante de cargo em comissão ou função de confiança no órgão contratante, nos termos do artigo 7º do Decreto nº 7.203, de 2010, que dispõe sobre a vedação do nepotismo no âmbito da administração pública federal.

## 5. CLÁUSULA CINCO - DA DISCRIMINAÇÃO DO SERVIÇO

**5.1.** Os serviços serão executados pela CONTRATADA na forma descrita no Projeto Básico e seus anexos.

**5.1.1.** Para a perfeita execução dos serviços, a CONTRATADA deverá disponibilizar os materiais, equipamentos, ferramentas e utensílios necessários, nas quantidades estimadas e qualidades estabelecidas no Projeto Básico e de acordo com os termos da proposta, promovendo, quando requerido, sua substituição.

## 6. CLÁUSULA SEIS - DA SUBCONTRATAÇÃO

**6.1.** É vedada a subcontratação parcial ou total do objeto do contrato.

## 7. CLÁUSULA SETE - DAS OBRIGAÇÕES DA CONTRATANTE

**7.1.** A CONTRATANTE obriga-se a:

**7.1.1.** Cumprir fielmente as disposições do Contrato;

**7.1.2.** Exercer a fiscalização dos serviços por servidores especialmente designados, na forma prevista na Lei nº 8.666/1993;

**7.1.3.** Responsabilizar-se pela comunicação, em tempo hábil, de qualquer fato que acarrete em interrupção na execução do Contrato;

**7.1.4.** Efetuar o pagamento nas condições e preços pactuados no Contrato;

**7.1.5.** Notificar a CONTRATADA, por escrito, sobre imperfeições, falhas ou irregularidades constatadas na execução do serviço para que sejam adotadas as medidas corretivas necessárias;

**7.1.6.** Fornecer por escrito as informações necessárias para o desenvolvimento dos serviços objeto do contrato;

**7.1.7.** Exigir o cumprimento de todas as obrigações assumidas pela CONTRATADA, de acordo com as cláusulas contratuais e os termos de sua proposta;





Estado da Bahia

# MUNICÍPIO DE COCOS

7.1.8. Zelar pelo cumprimento das obrigações da CONTRATADA relativas à observância das normas ambientais vigentes;

7.1.9. Proporcionar todas as condições para que a CONTRATADA possa desempenhar seus serviços de acordo com as determinações do Contrato, do Edital, especialmente do Projeto Básico e seus anexos;

7.1.10. Zelar para que durante toda a vigência do contrato sejam mantidas, em compatibilidade com as obrigações assumidas pela CONTRATADA, todas as condições de habilitação e qualificação exigidas na licitação.

## 8. CLÁUSULA OITO - DO VALOR DO CONTRATO

8.1. O valor total do contrato é de R\$ \_\_\_\_\_ ( \_\_\_\_\_ ), em conformidade com a proposta e projeto básico da licitação.

8.1.1. No valor acima estão incluídas todas as despesas ordinárias diretas e indiretas decorrentes da execução contratual, inclusive tributos e/ou impostos, encargos sociais, trabalhistas, previdenciários, fiscais e comerciais incidentes, taxa de administração, materiais de consumo, seguro e outros necessários ao cumprimento integral do objeto contratado.

## 9. CLÁUSULA NOVE - DA VIGÊNCIA

9.1. O prazo de vigência do contrato será de 150 (cento e cinquenta dias) dias corridos, a partir da data da assinatura, podendo tal prazo ser prorrogado nas hipóteses elencadas no parágrafo primeiro do artigo 57 da Lei n.º 8.666/1993.

## 10. CLÁUSULA DEZ - DO PAGAMENTO

10.1. O prazo para pagamento será de até 30 (trinta) dias, contados a partir da data da apresentação da Nota Fiscal/Fatura, acompanhada dos demais documentos comprobatórios do cumprimento das obrigações da CONTRATADA.

10.1.1. Os pagamentos decorrentes de despesas cujos valores não ultrapassem o montante de R\$ 8.000,00 (oito mil reais) deverão ser efetuados no prazo de até 10 (dez) dias úteis, contados da data da apresentação da Nota Fiscal/Fatura, acompanhada dos demais documentos comprobatórios do cumprimento das obrigações da CONTRATADA, nos termos do art. 5º, § 3º, da Lei n.º 8.666/1993.

10.1.2. Os pagamentos estão vinculados a disponibilidade financeira pertinentes aos recursos transferidos pelo órgão concedente.

10.2. A Nota Fiscal/Fatura será emitida pela CONTRATADA de acordo com os seguintes procedimentos:

10.2.1. Ao final de cada etapa da execução contratual, conforme previsto no Cronograma Físico-Financeiro, a CONTRATADA apresentará a medição prévia dos serviços executados no período, através de planilha e memória de cálculo detalhada.

10.2.1.1. Uma etapa será considerada efetivamente concluída quando os serviços previstos para aquela etapa, no Cronograma Físico-Financeiro, estiverem executados em sua totalidade.





Estado da Bahia

# MUNICÍPIO DE COCOS

**10.2.1.2.** Se a CONTRATADA vier a adiantar a execução dos serviços, em relação à previsão original constante no Cronograma Físico-Financeiro, poderá apresentar a medição prévia correspondente, ficando a cargo da CONTRATANTE, aprovar a quitação antecipada do valor respectivo.

**10.2.1.3.** Juntamente com a primeira medição de serviços, a CONTRATADA deverá apresentar comprovação de matrícula da obra junto à Previdência Social.

**10.2.1.4.** A CONTRATADA também apresentará, a cada medição, os documentos comprobatórios da procedência legal dos produtos e subprodutos florestais utilizados naquela etapa da execução contratual, quando for o caso.

**10.2.2.** A CONTRATANTE terá o prazo de 05 (cinco) dias úteis, contados a partir da data da apresentação da medição, para aprovar ou rejeitar, no todo ou em parte, a medição prévia relatada pela CONTRATADA, bem como para avaliar a conformidade dos serviços executados, inclusive quanto à obrigação de utilização de produtos e subprodutos florestais de comprovada procedência legal.

**10.2.2.1.** No caso de etapas não concluídas, serão pagos apenas os serviços efetivamente executados, devendo a CONTRATADA regularizar o cronograma na etapa subsequente.

**10.2.2.2.** A aprovação da medição prévia apresentada pela CONTRATADA não a exime de qualquer das responsabilidades contratuais, nem implica aceitação definitiva dos serviços executados.

**10.2.3.** Após a aprovação, a CONTRATADA emitirá Nota Fiscal/Fatura no valor da medição definitiva aprovada, acompanhada da planilha de medição de serviços e de memória de cálculo detalhada.

**10.3.** O pagamento somente será efetuado após o “atesto”, pelo servidor competente, da Nota Fiscal/Fatura apresentada pela CONTRATADA, acompanhada dos demais documentos exigidos neste Edital.

**10.3.1.** O “atesto” da Nota Fiscal/Fatura fica condicionado à verificação da conformidade da Nota Fiscal/Fatura apresentada pela CONTRATADA com os serviços efetivamente executados, bem como às seguintes comprovações, que deverão obrigatoriamente acompanhá-la:

**a.** Do pagamento da remuneração e das contribuições sociais (Fundo de Garantia do Tempo de Serviço e Previdência Social), correspondentes ao mês da última nota fiscal ou fatura vencida, quanto aos empregados diretamente vinculados à execução contratual, nominalmente identificados;

**b.** Da regularidade fiscal, constatada através de consulta in-loco ao Cadastro Municipal de Fornecedores de Cocos - CMFC, ou na impossibilidade de acesso ao cadastro, mediante consulta aos sítios eletrônicos oficiais ou à documentação mencionada no artigo 29 da Lei n.º 8.666/1993; e

**c.** Do cumprimento das obrigações trabalhistas, correspondentes à última nota fiscal ou fatura que tenha sido paga pela Administração.

**10.4.** Havendo erro na apresentação de qualquer dos documentos exigidos nos subitens anteriores ou circunstância que impeça a liquidação da despesa, o pagamento ficará pendente até que a CONTRATADA providencie as medidas saneadoras. Nesta hipótese, o prazo para pagamento iniciar-se-á após a comprovação da regularização da situação, não acarretando qualquer ônus para a







Estado da Bahia

# MUNICÍPIO DE COCOS

CONTRATANTE.

**10.5.** Antes do pagamento, a CONTRATANTE verificará, por meio de consulta eletrônica, a regularidade do cadastramento da CONTRATADA no Cadastro Municipal de Fornecedores de Cocos - CMFC e/ou nos sites oficiais, devendo seu resultado ser impresso, autenticado e juntado ao processo de pagamento.

**10.6.** Quando do pagamento, será efetuado a retenção tributária prevista na legislação aplicável, inclusive quanto ao artigo 31 da Lei n.º 8.212/1991.

**10.6.1.** Quanto ao Imposto sobre Serviços de Qualquer Natureza (ISSQN), será observado o disposto na Lei Complementar n.º 116, de 2003, e legislação municipal aplicável.

**10.6.2.** A CONTRATADA regularmente optante pelo Simples Nacional, nos termos da Lei Complementar n.º 123/2006 e alterações das Leis Complementar n.º 147/2014 e 155/2016, não sofrerá a retenção tributária quanto aos impostos e contribuições abrangidos por aquele regime. No entanto o pagamento ficará condicionado à apresentação de comprovação por meio de documento oficial de que faz jus ao tratamento tributário favorecido previsto na referida Lei Complementar.

**10.7. O pagamento será efetuado por meio de Ordem Bancária de Crédito, mediante depósito em conta-corrente, na agência e estabelecimento bancário indicado pela CONTRATADA, ou por outro meio previsto na legislação vigente.**

**10.8.** Será considerada como data do pagamento o dia em que constar como emitida a ordem bancária para pagamento.

**10.9.** A CONTRATANTE não se responsabilizará por qualquer despesa que venha a ser efetuada pela CONTRATADA, que porventura não tenha sido acordada no contrato.

**10.10.** Nos casos de eventuais atrasos de pagamento, desde que a CONTRATADA não tenha concorrido de alguma forma para tanto, o valor devido deverá ser acrescido de encargos moratórios proporcionais aos dias de atraso, apurados desde a data limite prevista para o pagamento até a data do efetivo pagamento, à taxa de 6% (seis por cento) ao ano, aplicando-se a seguinte fórmula:

$$EM = I \times N \times VP$$

EM = Encargos Moratórios a serem acrescidos ao valor originariamente devido

I = Índice de atualização financeira, calculado segundo a fórmula:

$$I = \frac{(6 / 100)}{365}$$

N = Número de dias entre a data limite prevista para o pagamento e a data do efetivo pagamento

VP = Valor da Parcela em atraso

## 11. CLÁUSULA ONZE - DO RECEBIMENTO DO OBJETO

**11.1.** Quando as obras e/ou serviços contratados forem concluídos, caberá à CONTRATADA apresentar comunicação escrita informando o fato à fiscalização da CONTRATANTE, a qual competirá, no prazo de até 15 (quinze) dias, a verificação dos serviços executados, para fins de recebimento provisório.





Estado da Bahia

# MUNICÍPIO DE COCOS

**11.1.1.** O recebimento provisório também ficará sujeito, quando cabível, à conclusão de todos os testes de campo e à entrega dos Manuais e Instruções exigíveis.

**11.2.** A CONTRATANTE realizará inspeção minuciosa de todos os serviços e obras executadas, por meio de profissionais técnicos competentes, acompanhados dos profissionais encarregados pela obra, com a finalidade de verificar a adequação dos serviços e constatar e relacionar os arremates, retoques e revisões finais que se fizerem necessários.

**11.2.1.** Após tal inspeção, será lavrado Termo de Recebimento Provisório, em 02 (duas) vias de igual teor e forma, ambas assinadas pela fiscalização, relatando as eventuais pendências verificadas.

**11.2.2.** A CONTRATADA fica obrigada a reparar, corrigir, remover, reconstruir ou substituir, às suas expensas, no todo ou em parte, o objeto em que se verificarem vícios, defeitos ou incorreções resultantes da execução ou materiais empregados, cabendo à fiscalização não atestar a última e/ou única medição de serviços até que sejam sanadas todas as eventuais pendências que possam vir a ser apontadas no Termo de Recebimento Provisório.

**11.3.** O Termo de Recebimento Definitivo das obras e/ou serviços contratados será lavrado em até 90 (noventa) dias após a lavratura do Termo de Recebimento Provisório, por servidor ou comissão designada pela autoridade competente, desde que tenham sido devidamente atendidas todas as exigências da fiscalização quanto às pendências observadas, e somente após solucionadas todas as reclamações porventura feitas quanto à falta de pagamento a operários ou fornecedores de materiais e prestadores de serviços empregados na execução do contrato.

**11.3.1.** Na hipótese de a verificação a que se refere o parágrafo anterior não ser procedida tempestivamente, reputar-se-á como realizada, consumando-se o recebimento definitivo no dia do esgotamento do prazo, desde que o fato seja comunicado à CONTRATANTE nos 15 (quinze) dias anteriores à exaustão do prazo.

**11.3.2.** O recebimento definitivo do objeto licitado não exige a CONTRATADA, em qualquer época, das garantias concedidas e das responsabilidades assumidas em contrato e por força das disposições legais em vigor (Lei n.º 10.406/2002).

## 12. CLÁUSULA DOZE - DOS PREÇOS

13.1 Os preços permanecerão válidos por um período de um ano, contados da data de apresentação da proposta. Após este prazo serão reajustados, por responsabilidade do Município, aplicando-se a seguinte fórmula:

$$R = V \cdot \frac{(I_i - I_o)}{I_o}$$

$I_o$

Onde:

R - valor do reajustamento procurado;

V - valor contratual a ser reajustado;





Estado da Bahia

# MUNICÍPIO DE COCOS

lo - índice de preço verificado no mês de apresentação da proposta;

li - índice de preço referente ao mês de reajustamento.

13.2 Os índices a serem considerados no reajustamento, serão extraídos da revista da Fundação Getúlio Vargas - Coluna 35 - Índice Nacional de Preços - INCC.

13.3 Para fins de aplicação desse item deverão inexistir culpa da licitante vencedora no não cumprimento do prazo inicialmente pactuado.

## 13. CLÁUSULA TREZE - DA DOTAÇÃO ORÇAMENTÁRIA

13.1. As despesas decorrentes da presente contratação correrão à conta de recursos específicos consignados no Orçamento do Município de Cocos deste exercício, na dotação abaixo discriminada:

**02.12.000 – SECRETARIA MUNICIPAL DE ESPORTE E LAZER**

**27.812.096.1035 – Construção, Ampliação e Reforma de Quadras, Ginásio Poliesportivo e Campo de Futebol**

4.4.9.0.51.00.00 - Obras e Instalações

55 – Fonte

13.2. Caso a vigência do contrato ultrapasse o exercício financeiro, as despesas do exercício subsequente correrão à conta das dotações orçamentárias indicadas em termo aditivo ou apostilamento.

## 14. CLÁUSULA QUATORZE - DA FISCALIZAÇÃO

14.1. A execução dos serviços ora contratados será objeto de acompanhamento, controle, fiscalização e avaliação por representante da CONTRATANTE, para este fim especialmente designado, com as atribuições específicas determinadas na Lei nº 8.666/1993, conforme detalhado no Projeto Básico.

14.1.1. O representante da CONTRATANTE deverá ser profissional habilitado e com a experiência técnica necessária para o acompanhamento e controle da execução da obra.

14.2. O acompanhamento, o controle, a fiscalização e avaliação de que trata este item não excluem a responsabilidade da CONTRATADA e nem confere à CONTRATANTE responsabilidade solidária, inclusive perante terceiros, por quaisquer irregularidades ou danos na execução dos serviços contratados.

14.3. A CONTRATANTE se reserva o direito de rejeitar, no todo ou em parte, os serviços ora contratados, prestados em desacordo com o presente Edital e seus Anexos e com o contrato.

14.4. As determinações e as solicitações formuladas pelo representante da CONTRATANTE encarregado da fiscalização do contrato deverão ser prontamente atendidas pela CONTRATADA, ou, nesta impossibilidade, justificadas por escrito.





Estado da Bahia

# MUNICÍPIO DE COCOS

## 15. CLÁUSULA QUINZE - DAS ALTERAÇÕES DO CONTRATO

15.1. Nos termos do art. 65, §1º, da Lei n.º 8.666/1993, a Contratada ficará obrigada a aceitar, nas mesmas condições contratuais, os acréscimos ou supressões que se fizerem necessários, até o limite de 25% (vinte e cinco por cento) do valor inicial atualizado do contrato.

15.1.1. Em caso de reforma de edifício, o limite fixado para os acréscimos é de até 50% (cinquenta por cento) do valor inicial atualizado do contrato.

15.1.2. As supressões resultantes de acordo celebrado entre os contratantes poderão exceder o limite de 25% (vinte e cinco por cento).

15.1.3. O conjunto de acréscimos e o conjunto de supressões serão calculados sobre o valor original do contrato, aplicando-se a cada um desses conjuntos, individualmente e sem nenhum tipo de compensação entre eles, os limites de alteração acima estabelecidos.

15.2. A diferença percentual entre o valor global do contrato e o obtido a partir dos custos unitários do sistema de referência utilizado na elaboração do orçamento-base da licitação não poderá ser reduzida, em favor da Contratada, em decorrência de aditamentos que modifiquem a planilha orçamentária (artigo 127, § 5º, I, da Lei n.º 12.309, de 2010).

## 16. CLÁUSULA DEZESSEIS - DAS INFRAÇÕES E DAS SANÇÕES ADMINISTRATIVAS

16.1. O atraso injustificado na execução do contrato sujeitará a CONTRATADA, após regular processo administrativo, à penalidade de:

a. multa moratória de até **0,3% (três décimos por cento)** por dia de atraso injustificado sobre o valor da contratação, até o limite de **30 (trinta) dias**.

16.1.1. A aplicação da multa moratória não impede que a Administração rescinda unilateralmente o Contrato e aplique as outras sanções cabíveis.

16.2. A inexecução total ou parcial do contrato, ou o descumprimento de qualquer dos deveres elencados no Edital e no contrato, sujeitará a CONTRATADA, garantida a prévia defesa, sem prejuízo da responsabilidade civil e criminal, às penalidades de:

a. Advertência por faltas leves, assim entendidas como aquelas que não acarretarem prejuízos significativos ao objeto da contratação;

b. Multa compensatória de até **10% (dez por cento)** sobre o valor total da contratação;

c. Suspensão de licitar e impedimento de contratar com o Município de Cocos pelo prazo de até dois anos;

d. Declaração de inidoneidade para licitar ou contratar com a Administração Pública enquanto perdurarem os motivos determinantes da punição ou até que seja promovida a reabilitação perante a própria autoridade que aplicou a penalidade, que será concedida sempre que a CONTRATADA ressarcir a Administração pelos prejuízos resultantes e após decorrido o prazo da penalidade de suspensão do subitem anterior.

16.2.1. A recusa injustificada da Adjudicatária em assinar o Contrato, após devidamente convocada, dentro do prazo estabelecido pela Administração, equivale à inexecução total do contrato, sujeitando-a às penalidades acima estabelecidas.

16.2.2. A aplicação de qualquer penalidade não exclui a aplicação da multa.





Estado da Bahia

# MUNICÍPIO DE COCOS

**16.3.** Também ficam sujeitas às penalidades de suspensão de licitar e impedimento de contratar e de declaração de inidoneidade, previstas no subitem anterior, as empresas ou profissionais que, em razão do contrato decorrente desta licitação:

**16.3.1.** Tenham sofrido condenações definitivas por praticarem, por meio dolosos, fraude fiscal no recolhimento de tributos;

**16.3.2.** Tenham praticado atos ilícitos visando a frustrar os objetivos da licitação;

**16.3.3.** Demonstrem não possuir idoneidade para contratar com a Administração em virtude de atos ilícitos praticados.

**16.4.** A aplicação de qualquer das penalidades previstas realizar-se-á em processo administrativo que assegurará o contraditório e a ampla defesa observando-se o procedimento previsto na Lei n.º 8.666/1993, e subsidiariamente na Lei n.º 9.784, de 1999.

**16.5.** A autoridade competente, na aplicação das sanções, levará em consideração a gravidade da conduta do infrator, o caráter educativo da pena, bem como o dano causado à Administração, observado o princípio da proporcionalidade.

**16.6.** As multas devidas e/ou prejuízos causados à CONTRATANTE serão deduzidos dos valores a serem pagos, ou recolhidos em favor do Município de Cocos, ou deduzidos da garantia, ou ainda, quando for o caso, serão inscritos na Dívida Ativa do Município de Cocos e cobrados judicialmente.

**16.7.** Caso a CONTRATANTE determine, a multa deverá ser recolhida no prazo máximo de **15 (quinze) dias**, a contar da data do recebimento da comunicação enviada pela autoridade competente.

**16.8.** As penalidades serão obrigatoriamente registradas no Cadastro Municipal de Fornecedores de Cocos.

**16.9.** As sanções aqui previstas são independentes entre si, podendo ser aplicadas isoladas ou, no caso das multas, cumulativamente, sem prejuízo de outras medidas cabíveis.

## 17. CLÁUSULA DEZESSETE - MEDIDAS ACAUTELADORAS

**17.1.** Consoante o artigo 45 da Lei n.º 9.784, de 1999, a Administração Pública poderá motivadamente adotar providências acauteladoras, como forma de prevenir a ocorrência de dano de difícil ou impossível reparação.

## 18. CLÁUSULA DEZOITO - DA RESCISÃO CONTRATUAL

**18.1.** São motivos para a rescisão do presente Contrato, nos termos do art. 78 da Lei n.º 8.666/1993:

I. O não cumprimento de cláusulas contratuais, especificações, projetos ou prazos;

II. O cumprimento irregular de cláusulas contratuais, especificações, projetos e prazos;

III. A lentidão do seu cumprimento, levando a Administração a comprovar a impossibilidade da conclusão do serviço, nos prazos estipulados;

IV. O atraso injustificado no início do serviço;

V. A paralisação do serviço, sem justa causa e prévia comunicação à Administração;

VI. A subcontratação total ou parcial do seu objeto, a associação da CONTRATADA com outrem, a cessão ou transferência, total ou parcial, bem como a fusão, cisão ou incorporação, não admitidas no Contrato;





Estado da Bahia

# MUNICÍPIO DE COCOS

**VII.** O desatendimento às determinações regulares da autoridade designada para acompanhar e fiscalizar a sua execução, assim como as de seus superiores;

**VIII.** O cometimento reiterado de faltas na sua execução, anotadas na forma do § 1º do art. 67 da Lei n.º 8.666/1993;

**IX.** A decretação de falência, ou a instauração de insolvência civil;

**X.** A dissolução da sociedade, ou falecimento da CONTRATADA;

**XI.** A alteração social ou a modificação da finalidade ou da estrutura da CONTRATADA, que prejudique a execução do Contrato;

**XII.** Razões de interesse público, de alta relevância e amplo conhecimento, justificadas e determinadas pela máxima autoridade da esfera administrativa a que está subordinada a CONTRATANTE e exaradas no processo administrativo a que se refere o Contrato;

**XIII.** A supressão, por parte da Administração, de serviços, acarretando modificação do valor inicial do Contrato além do limite permitido no § 1º do art. 65 da Lei n.º 8.666/1993;

**XIV.** A suspensão de sua execução, por ordem escrita da Administração, por prazo superior a 240 (duzentos e quarenta dias) dias, salvo em caso de calamidade pública, grave perturbação da ordem interna, guerra, ou ainda por repetidas suspensões que totalizem o mesmo prazo, independentemente do pagamento obrigatório de indenização pelas sucessivas e contratualmente imprevistas desmobilizações, mobilizações e outras previstas, assegurada à CONTRATADA, nesses casos, o direito de optar pela suspensão do cumprimento das obrigações assumidas, até que seja normalizada a situação;

**XV.** O atraso superior a 90 (noventa) dias dos pagamentos devidos pela Administração, decorrentes de serviços, fornecimento, ou parcelas destes, já recebidos ou executados, salvo em caso de calamidade pública, grave perturbação da ordem interna ou guerra, assegurada à CONTRATADA o direito de optar pela suspensão de cumprimento de suas obrigações, até que seja normalizada a situação;

**XVI.** A não liberação, por parte da Administração, do objeto para execução do serviço, nos prazos contratuais;

**XVII.** A ocorrência de caso fortuito ou de força maior, regularmente comprovada, impeditiva da execução do Contrato;

**XVIII.** O descumprimento do disposto no inciso V do art. 27 da Lei n.º 8.666/1993, sem prejuízo das sanções penais cabíveis.

**18.2.** Os casos da rescisão contratual serão formalmente motivados nos autos, assegurado o contraditório e a ampla defesa.

**18.3.** A rescisão deste Contrato poderá ser:

**18.3.1.** Determinada por ato unilateral e escrito da Administração, nos casos enumerados nos incisos I a XII, XVII e XVIII desta cláusula;

**18.3.2.** Amigável, por acordo entre as partes, reduzida a termo no processo, desde que haja conveniência para a Administração;

**18.3.3.** Judicial, nos termos da legislação.

**18.4.** A rescisão administrativa ou amigável deverá ser precedida de autorização escrita e





Estado da Bahia

# MUNICÍPIO DE COCOS

fundamentada da autoridade competente.

**18.5.** Quando a rescisão ocorrer com base nos incisos XII a XVII desta cláusula, sem que haja culpa da CONTRATADA, será esta ressarcida dos prejuízos regularmente comprovados que houver sofrido, tendo ainda direito a:

**18.5.1.** Devolução da garantia;

**18.5.2.** Pagamentos devidos pela execução do Contrato até a data da rescisão.

**18.6.** A rescisão por descumprimento das cláusulas contratuais acarretará a execução da garantia contratual, para ressarcimento da CONTRATANTE, e dos valores das multas e indenizações a ela devidos, bem como a retenção dos créditos decorrentes do Contrato, até o limite dos prejuízos causados à CONTRATANTE, além das sanções previstas neste instrumento.

**18.7.** O termo de rescisão deverá indicar, conforme o caso:

**18.7.1.** Balanço dos eventos contratuais já cumpridos ou parcialmente cumpridos;

**18.7.2.** Relação dos pagamentos já efetuados e ainda devidos;

**18.7.3.** Indenizações e multas.

## 19. CLÁUSULA DEZENOVE - DOS CASOS OMISSOS

**19.1.** Os casos omissos ou situações não explicitadas nas cláusulas deste Contrato serão decididos pela CONTRATANTE, segundo as disposições contidas na Lei nº 8.078, de 1990 - Código de Defesa do Consumidor, no Decreto nº 3.722, de 2001, na Lei Complementar n.º 123/2006 e Lei Complementar n.º 147/2014, na Instrução Normativa SLTI/MPOG nº 2, de 30 de abril de 2008, e na Lei n.º 8.666/1993, bem como nos demais regulamentos e normas administrativas federais, que fazem parte integrante deste Contrato, independentemente de suas transcrições.

## 20. CLÁUSULA VINTE - DA PUBLICAÇÃO

**20.1.** Incumbirá à CONTRATANTE providenciar a publicação do extrato deste Contrato na Imprensa Oficial, até o quinto dia útil do mês seguinte ao de sua assinatura, para ocorrer no prazo de 20 (vinte) dias daquela data.

## 21. CLÁUSULA VINTE E UM - DO FORO

**21.1.** Fica eleito o foro da Comarca de Cocos, com exclusão de qualquer outro, por mais privilegiado que seja, para dirimir quaisquer questões oriundas do presente Contrato.

E assim, por estarem de acordo, ajustados e contratados, após lido e achado conforme, as partes a seguir firmam o presente Contrato em 02 (duas) vias, de igual teor e forma, para um só efeito.

Cocos-Ba, \_\_\_\_\_ de \_\_\_\_\_ de 2022.

**MUNICÍPIO DE COCOS-BA**  
**CNPJ: 14.222.012/0001-75**  
**CONTRATANTE**

**EMPRESA**  
**CNPJ:**  
**CONTRATADA**





Estado da Bahia

# MUNICÍPIO DE COCOS

ANEXO XII

FOLHA DE DADOS PARA ELABORAÇÃO DO CONTRATO

## FOLHA DE DADOS

Dados da Empresa		
Razão Social:		
CNPJ:	Inscrição Estadual:	
Endereço:		
Bairro:	Cidade:	
CEP:	Telefone(s):	Fax:
Dados da Pessoa que assinará o contrato		
Nome Completo:		
Endereço Residencial:		
Cidade:	CEP:	
Cargo:		
RG N.º	CPF N.º:	
Contato na empresa		
Nome Completo:		
Cargo:		
Telefone(s):	Fax: ( )	
E-mail:		

Obs.: Caso a representação seja por procurador, juntar o instrumento de mandato específico para assinatura do contrato.

XXXXXXXXXXXX - UF, XX de XXXXXXXXXXXXXXX de 2022.

\_\_\_\_\_  
 Assinatura do Representante Legal  
 Nome Completo  
 Cargo na Empresa / Representante  
 Razão Social da Empresa  
 CNPJ n.º .....

**Observação:** Solicitamos a gentileza de preencher este formulário, e entregá-lo juntamente com os envelopes da presente licitação. Caso essa empresa seja vencedora, estes dados facilitarão a elaboração e assinatura do contrato referente a este procedimento licitatório. A não apresentação dessa folha não implicará a inabilitação da Proponente.







Estado da Bahia

**MUNICÍPIO DE COCOS****AVISO DE ADIAMENTO DE ABERTURA DE LICITAÇÃO****MODALIDADE: PREGÃO PRESENCIAL N.º 017-2022**

**OBJETO:** Registro de preços para futuros e eventuais aquisição de diversos materiais de ferragens - serralheria em geral, para atendimento as demandas das Secretarias do Município de Cocos-BA.

O Município de Cocos, através do Pregoeiro, torna público a todos os interessados que a **Licitação Pregão Presencial N.º 017-2022**, com abertura marcada para o dia **07/06/2022 às 08h00m**, por motivo de força maior, fica **ADIADA** para o dia **13/06/2022 às 08h00m**. Maiores informações na sede da Prefeitura, das 07h00min às 12h00min. Ou pelo telefone: (77) 3489-1041.  
Cocos -Bahia, 06 de junho de 2022.

**Anizio Veiga Filho**  
**Pregoeiro**





## ATA – PREGÃO PRESENCIAL 004/2022

Aos seis dias do mês de junho de dois mil e vinte e dois, às 08h00m (oito horas), na sala de licitação da Prefeitura Municipal de Cocos, situada na Rua Presidente Juscelino nº 115, Cocos/Bahia, reuniu-se o Senhor Anizio Veiga Filho, Pregoeiro, tendo como apoio o servidor Robson Vasconcelos de Moura, nomeados pela Portaria n.º 002/2022, de 03 de janeiro de 2022 que estes subscrevem apresentados em razão do certame licitatório na modalidade Pregão Presencial nº 004-2022. Objeto: Contratação de empresa para aquisição de 16 (dezesseis) motocicletas novas e 16 (dezesseis) tablets novos para o CIBARC conforme Termo de Convênio n.º 001/2022, celebrado entre a Companhia de Desenvolvimento e Ação Regional – CAR, Empresa Pública vinculada à Secretaria de Desenvolvimento Rural – SDR e o Consórcio intermunicipal Bacia do Rio Corrente -CIBARC. Iniciados os trabalhos o Pregoeiro constatou que nenhum licitante se fez presente à sessão, sendo que foi constatado o envio dos envelopes de propostas de preços e documentação de habilitação da Empresa EPISTEME COMERCIO E SERVIÇOS EDUCACIONAIS EIRELI por via Correio ao Departamento de Licitação do Município de Cocos. Em ato contínuo foi analisada a proposta de preços pelo Pregoeiro e equipe de apoio, onde foi verificado que a empresa só apresentou o valor da proposta para o item 02 com o valor total de R 13.520,00 (treze mil e quinhentos e vinte reais), que foi aceito pelo pregoeiro por esta de acordo com o valor de mercado orçado pela administração. Dando continuidade ao certame, foi aberto o envelope contendo a documentação de habilitação da empresa concorrente, que depois de analisado pela mesa, foi constatado que estava de acordo com as exigências do instrumento convocatório, considerando a empresa EPISTEME COMERCIO E SERVIÇOS EDUCACIONAIS EIRELI, habilitada no certame. Nada mais havendo a tratar, às 09h10m o Pregoeiro deu por encerrado o presente ato público, e eu, Robson Vasconcelos de Moura, na qualidade de membro, lavrei a presente Ata que vai assinada por mim e o Pregoeiro Anizio Veiga Filho. Cocos – BA, 06 de junho de 2022.

  
ANIZIO VEIGA FILHO  
Pregoeiro

  
ROBSON VASCONCELOS DE MOURA  
Equipe de Apoio

CI / BACIA DO RIO CORRENTE – Consórcio Intermunicipal Bacia do Rio Corrente

CNPJ nº 15.122.475/0001-28

Rua Gerulino Alves Pereira, s/n, CEP: 47.665-000 – São Félix do Coribe/BA





Estado da Bahia

# MUNICÍPIO DE COCOS

## EXTRATO DE CONTRATO Nº 142-2022

**ESPÉCIE/Nº:** Dispensa de Licitação nº 045-2022 - **FUNDAMENTO LEGAL:** art. 75, I, da Lei Federal nº 14.133/21-  
**PROCESSO ADMINISTRATIVO Nº:** 191-2022 - **CONTRATANTE:** Município de Cocos-BA - CNPJ: 14.222.012/0001-75 - **CONTRATADA:** MRB Engenharia Eireli - CNPJ: 10.221.088/0001-25 - **OBJETO:** Contratação de empresa para execução de serviços de imprimação com emulsão asfáltica EAI e RL-1C para pavimentação de 2.300 m2 em TSS, com Capa Selante no Parque de Exposições do Município de Cocos-BA, conforme projeto básico - **VALOR GLOBAL:** R\$ 46.202,40 (quarenta e seis mil, duzentos e dois reais e quarenta centavos) - **VIGÊNCIA:** 25 de maio de 2022 a 30 de junho de 2022 - **DOTAÇÃO ORÇAMENTÁRIA:** 02.08.000 – SECRETARIA MUNICIPAL DE AGRICULTURA - 23.691.080.1060 – Ampliação e Reforma do Centro de exposição Agropecuária - 4.4.9.0.51.00.00 – Obras e Instalações - 55 – Fonte – **LOCAL E DATA:** Cocos-Ba, 25 de maio de 2022 – **Marcelo de Souza Emerenciano** – **Prefeito Municipal.**

Rua Presidente Juscelino, 115, Centro, Cocos, Bahia, CEP 47.680-000  
CNPJ n.º 14.222.012/0001-75                      Telefone: (77) 3489.1041



## PROTOCOLO DE ASSINATURA(S)

Assinatura digital ICP-Brasil em conformidade com a MP nº 2.200-2/2001 gerada pelo software de propriedade da PROCEDE BAHIA Processamento e Certificação de Documentos Eletrônicos LTDA, protegido pela Lei nº 9.609/98, regulamentado pelo DECRETO Nº 2.556 e devidamente registrado no INPI sob o número BR 512016000188-7 publicado na Revista da Propriedade Industrial nº 2387.

Para verificar as assinaturas clique no link: <http://www.procedebahia.com.br/verificar/4D6B-12F3-C120-164A-D361> ou vá até o site <http://www.procedebahia.com.br> e utilize o código abaixo para verificar se este documento é válido.

Código para verificação: 4D6B-12F3-C120-164A-D361



### Hash do Documento

dbdd928cfcf21b96aa7739cd1719bece4bab15a40daf73d71679bec2cbb081ed

O(s) nome(s) indicado(s) para assinatura, bem como seu(s) status em 06/06/2022 é(são) :

Tipo: Certificado Digital ICP-Brasil

Responsável: PROCEDE BAHIA Processamento e Certificação de Documentos Eletrônicos Ltda

CNPJ: 18.195.422/0001-25

Assinado em: 06/06/2022 17:33 UTC-03:00